

ИНСТРУКЦИЯ ПО СБОРКЕ КРЕСЛА

Наименование

SAMURAI K-2 (ЧЕРНЫЙ 2А.2.5.49)

SAMURAI 2А.2.5.49

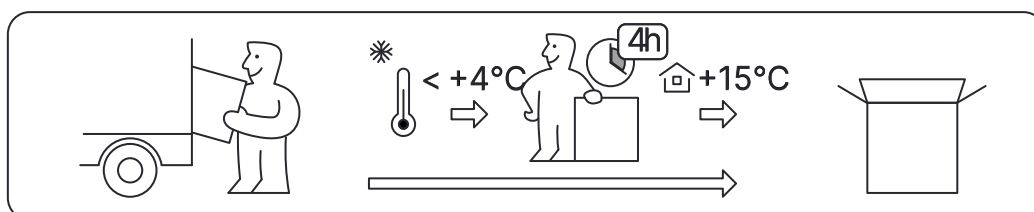

КОМПЛЕКТАЦИЯ КРЕСЛА



Спинка
S-L2.K04.06 (Т38-01)



Сиденье
StM-L.N01.04 (Т38-01)



Подлокотники
ArK-02.01 (Т34-01)

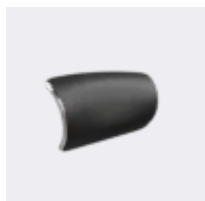

Подушка подголовника
HrP-13.03.00 (Т200-01)

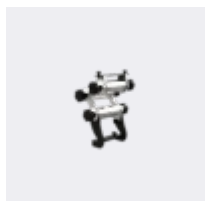

Кронштейн подголовника
HrB-31.02 (Т00)

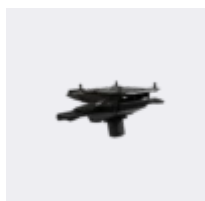

Механизм качания
Синхромеханизм M06 мультиблок Метта со слайдером (Россия)

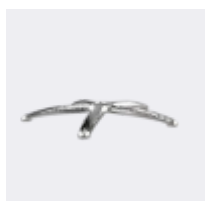

Пятилучье
Пятилучье В31 алюминиевое литое с овальным сечением D - 700мм



Газлифт
Газлифт G04 хром 85/70



Ролики
Ролик W03 D=60мм

КОМПЛЕКТЫ МЕТИЗОВ ДЛЯ СБОРКИ КРЕСЛА

N°34

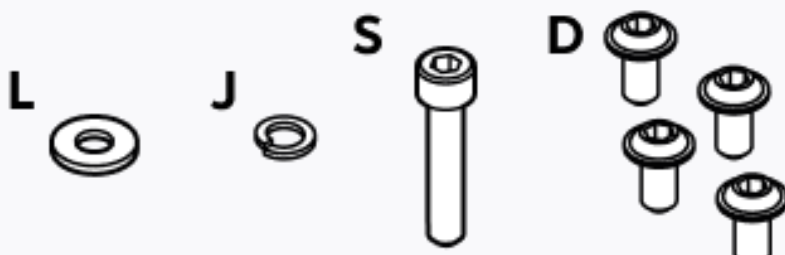

N°5

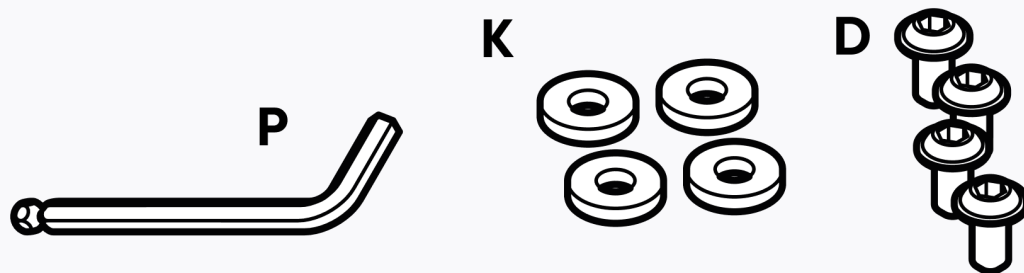

N°7



N°37

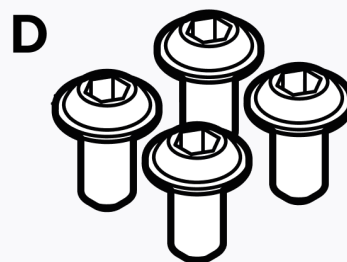

N°23



Nº33

P2

H

G

X





После вскрытия упаковки, удалите металлические скобы с крышки коробки во избежание повреждения изделия.

Внимание!

При сборке и эксплуатации не разбирайте комплектующие, собранные на заводе-изготовителе.

При транспортировке мебели при температуре ниже 4°C необходимо до начала эксплуатации выдержать ее в помещении не менее 24 часов.

Кресло предназначено для сидения во время работы или отдыха. Не рекомендуется вставать на кресло, садиться на подлокотники, использовать кресло для физических упражнений. Следуйте рекомендациям по эксплуатации, указанным на последней странице, а так же, для долгой, безопасной и исправной работы кресла и его комплектующих.

Крепление мультиблока М06 к сиденью натяжному с РУА

Используемые пакеты метизов:

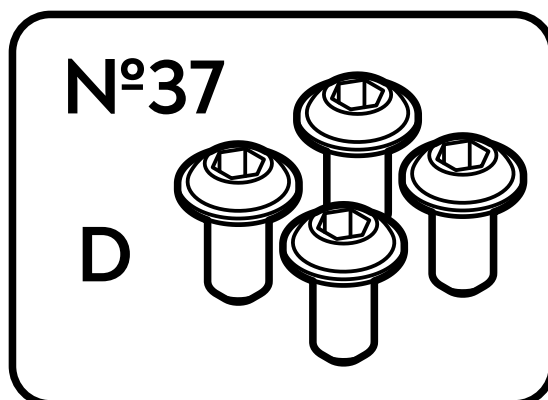



Положите сиденье
на верхнюю часть короба

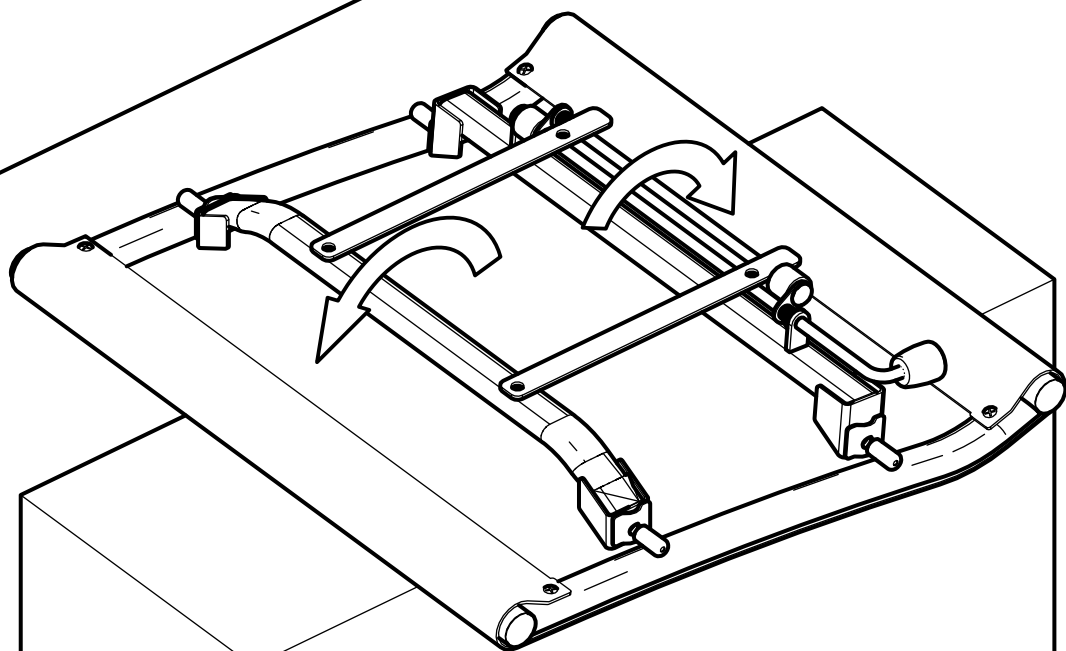

Приведите опоры сиденья
в вертикальное положение

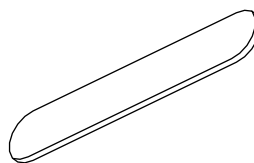

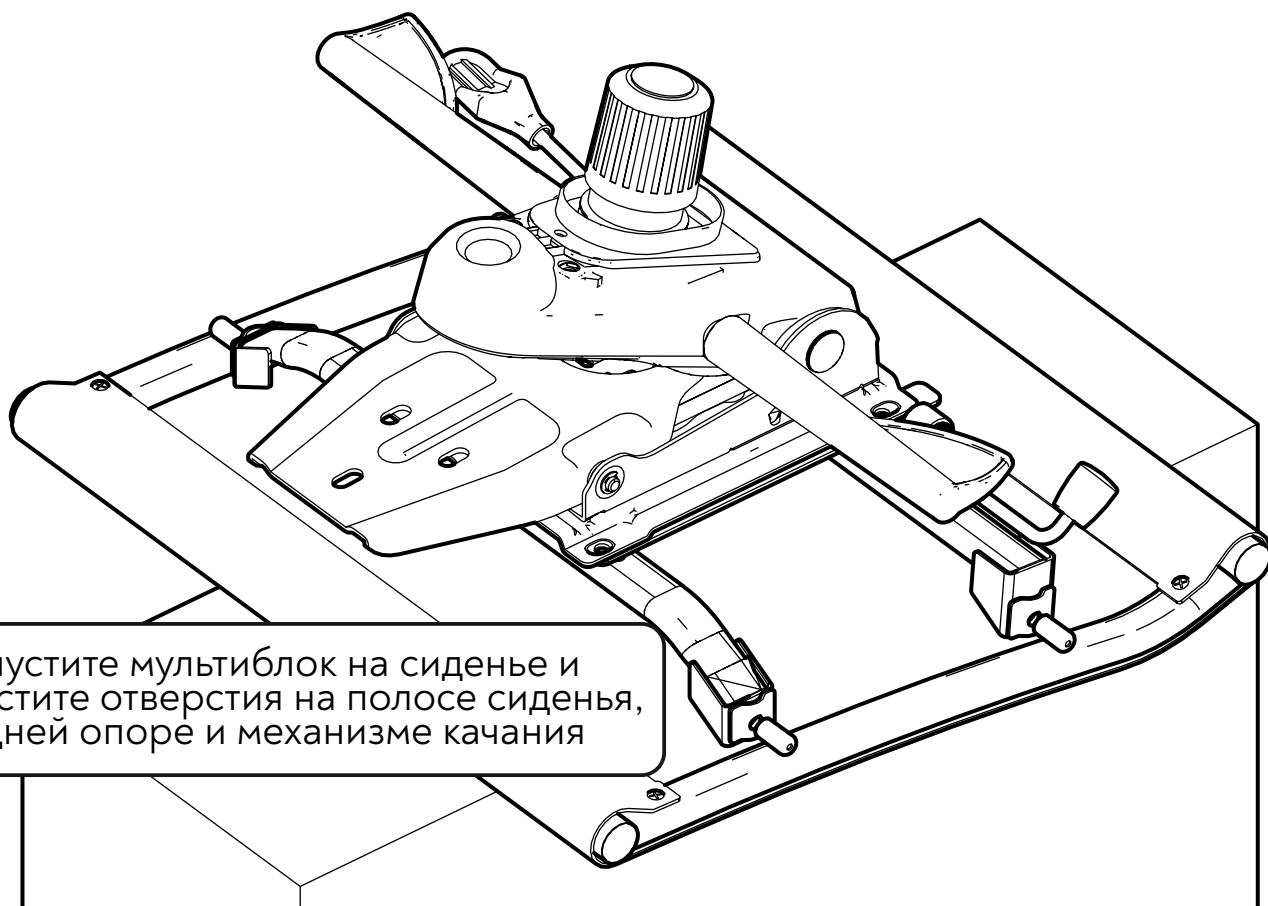
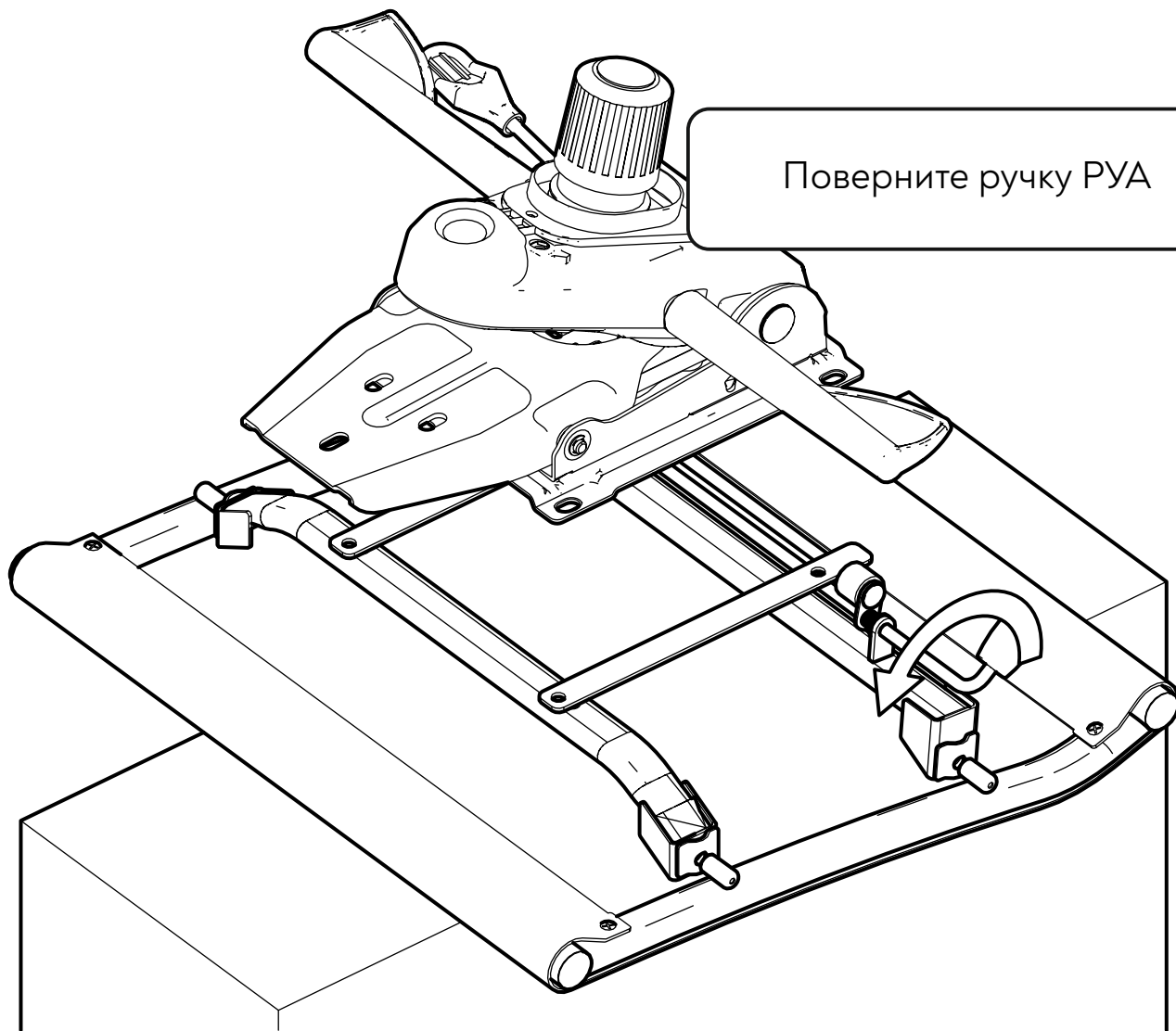

Наживите гайки на винты
в передней части

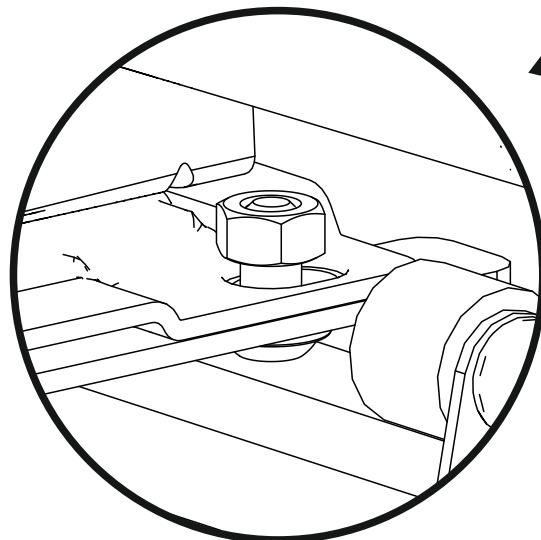
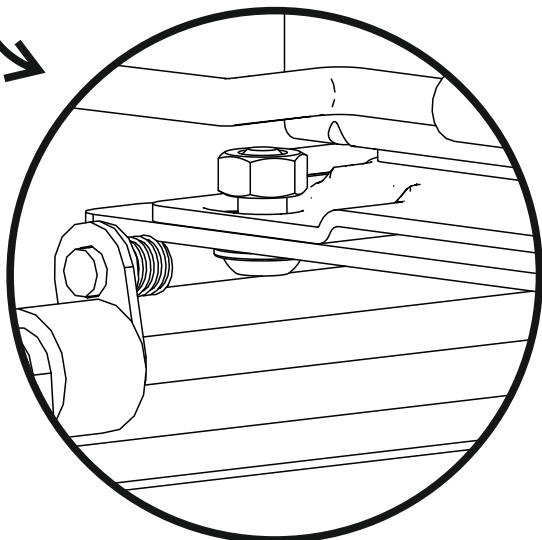
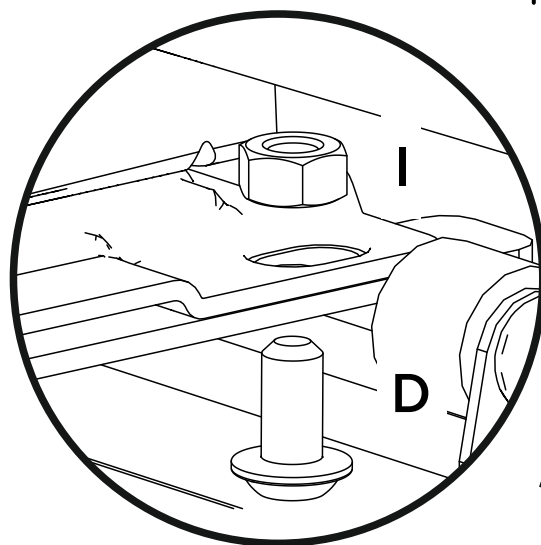
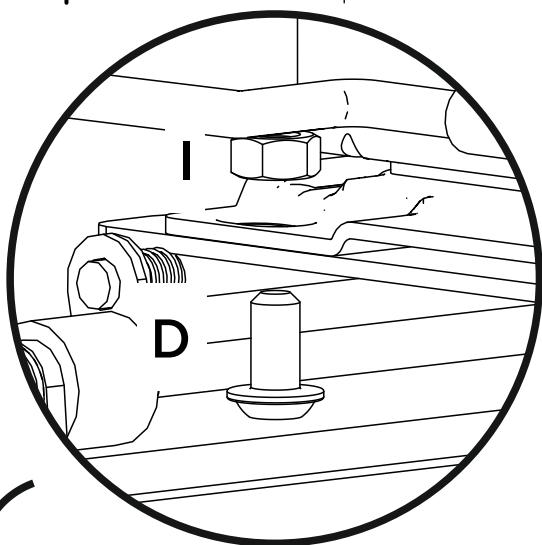
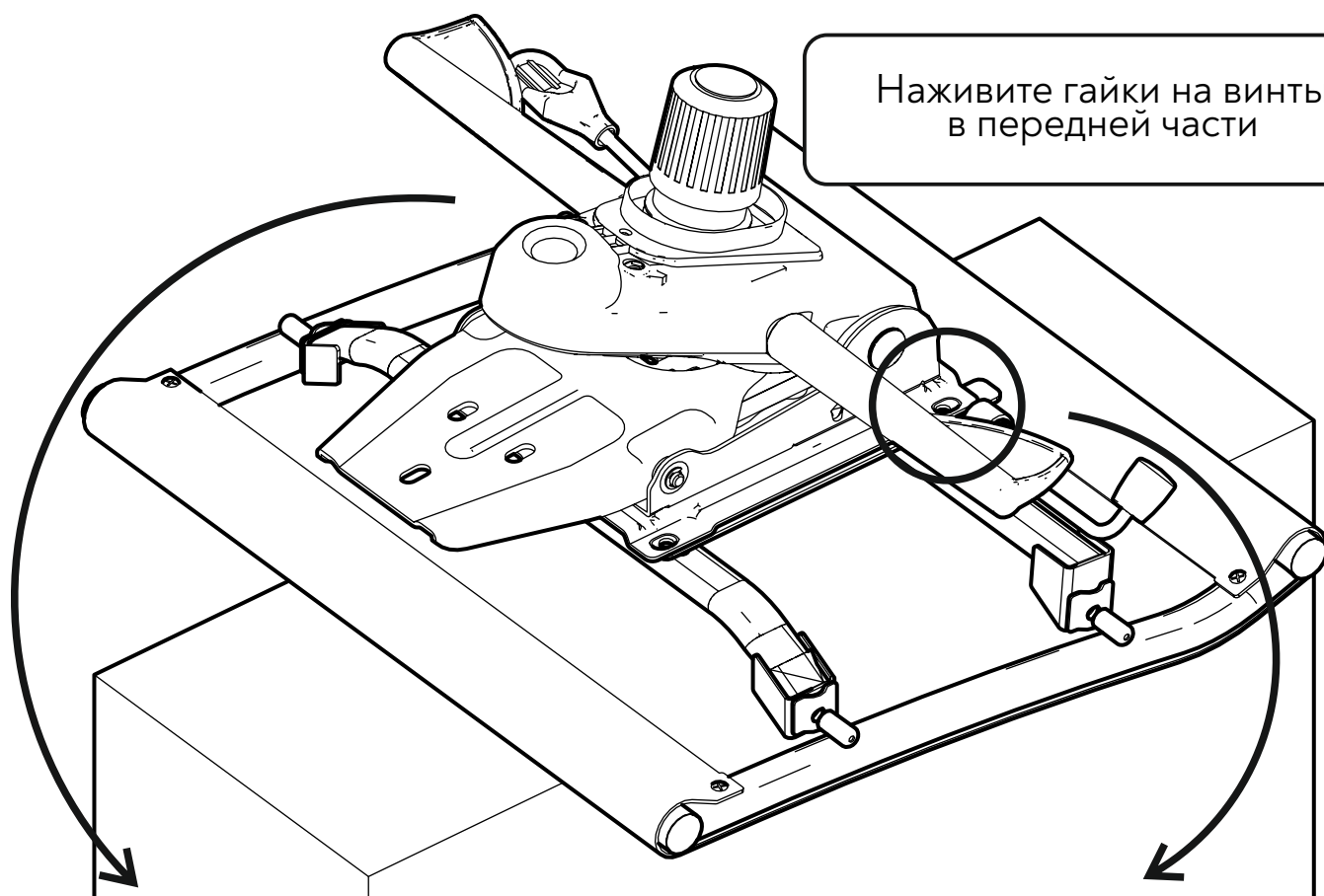

Поверните ручку РУА
в обратную сторону и
наживите винты в задней части

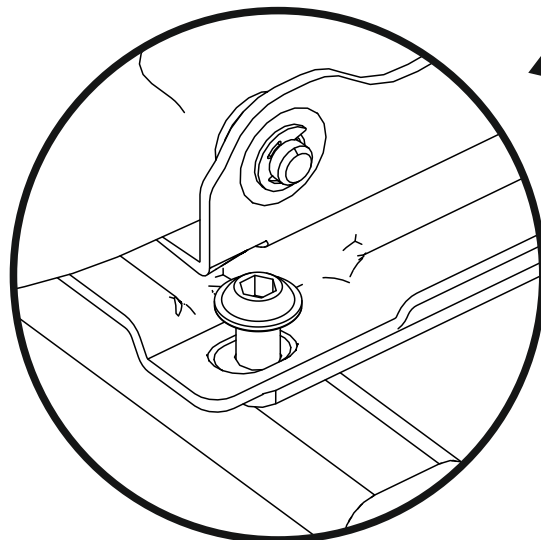
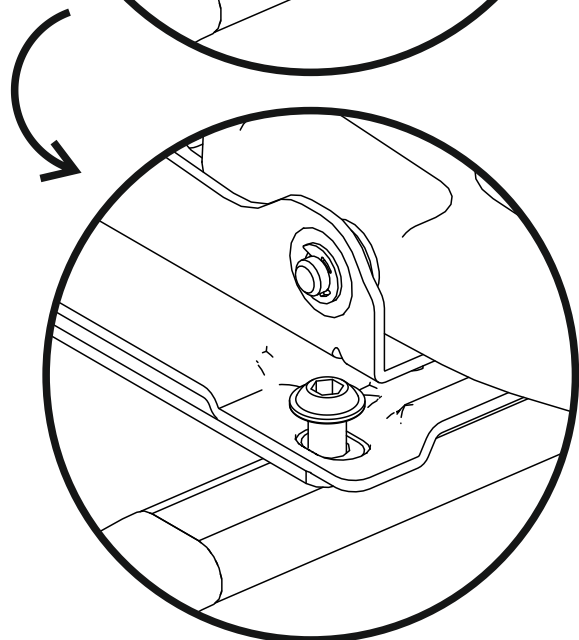
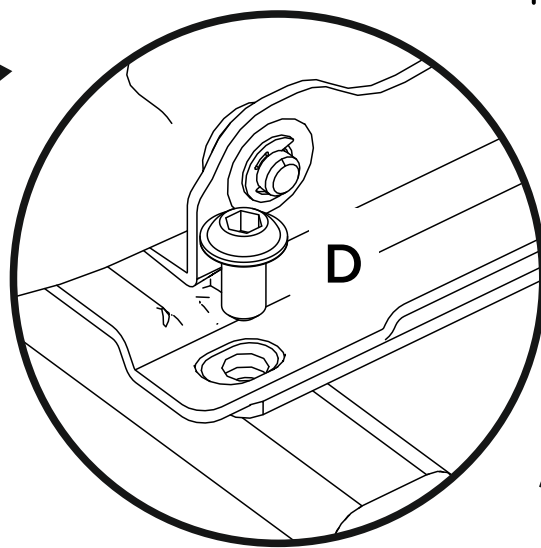
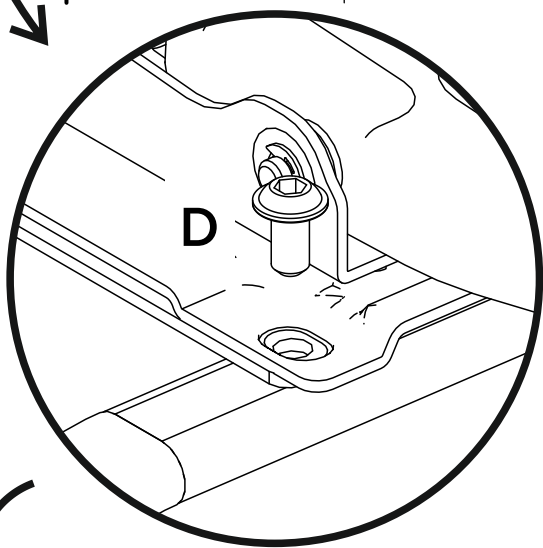
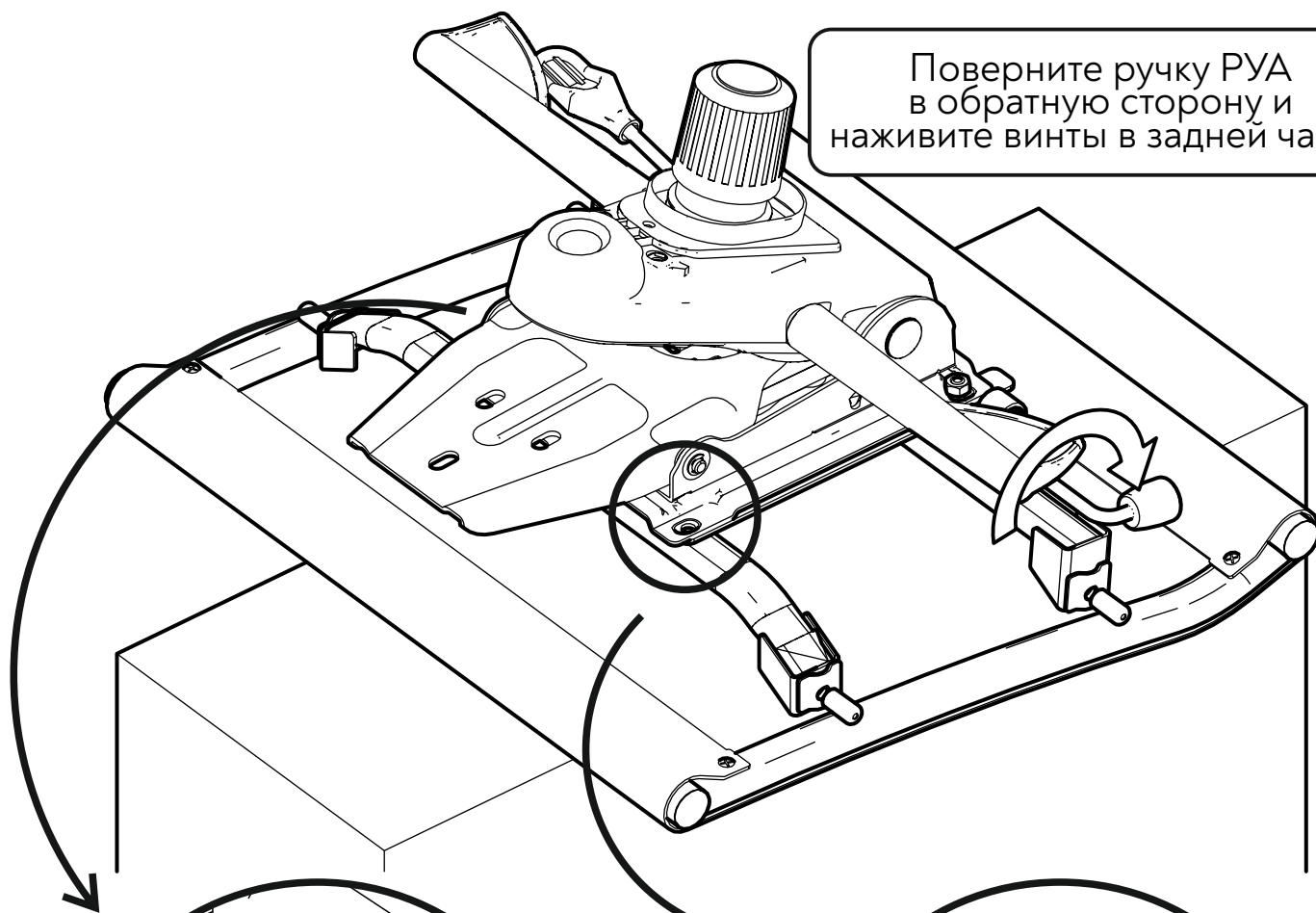

Снова поверните ручку РУА
и затяните гайки с усилием

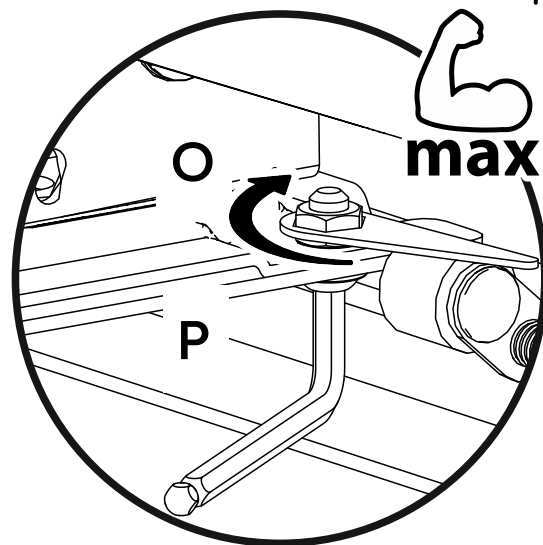
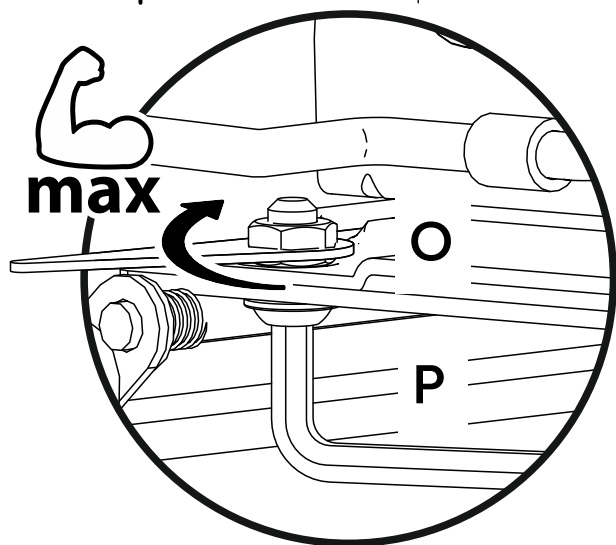
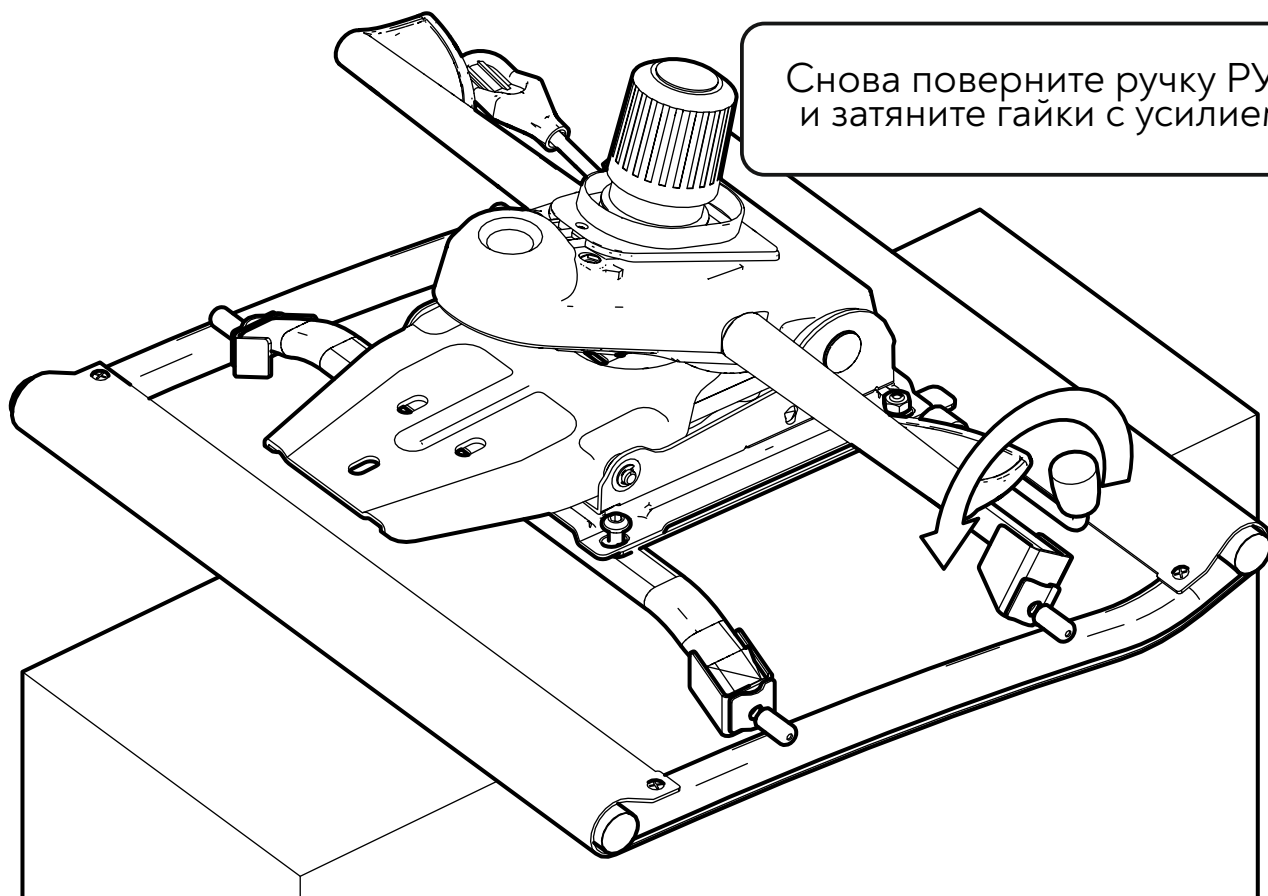

Верните ручку РУА в исходное положение и затяните винты с усилием

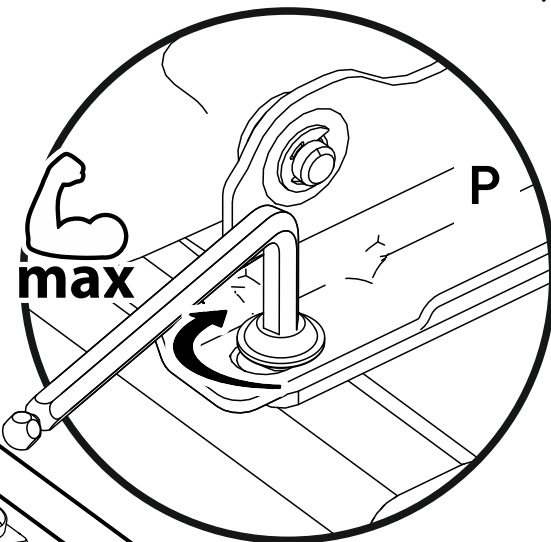
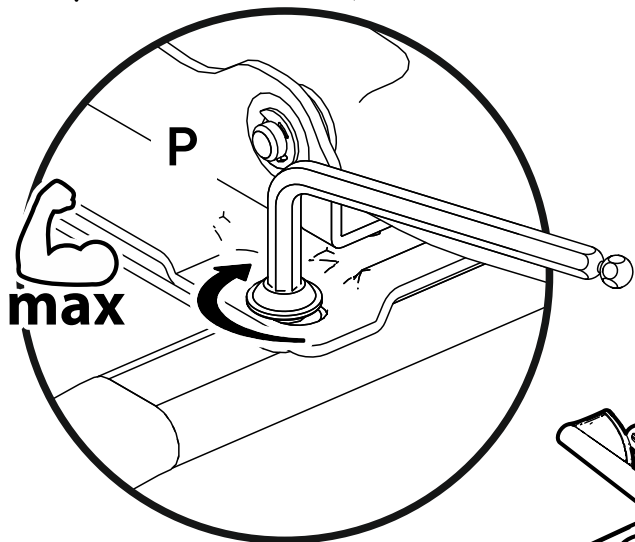
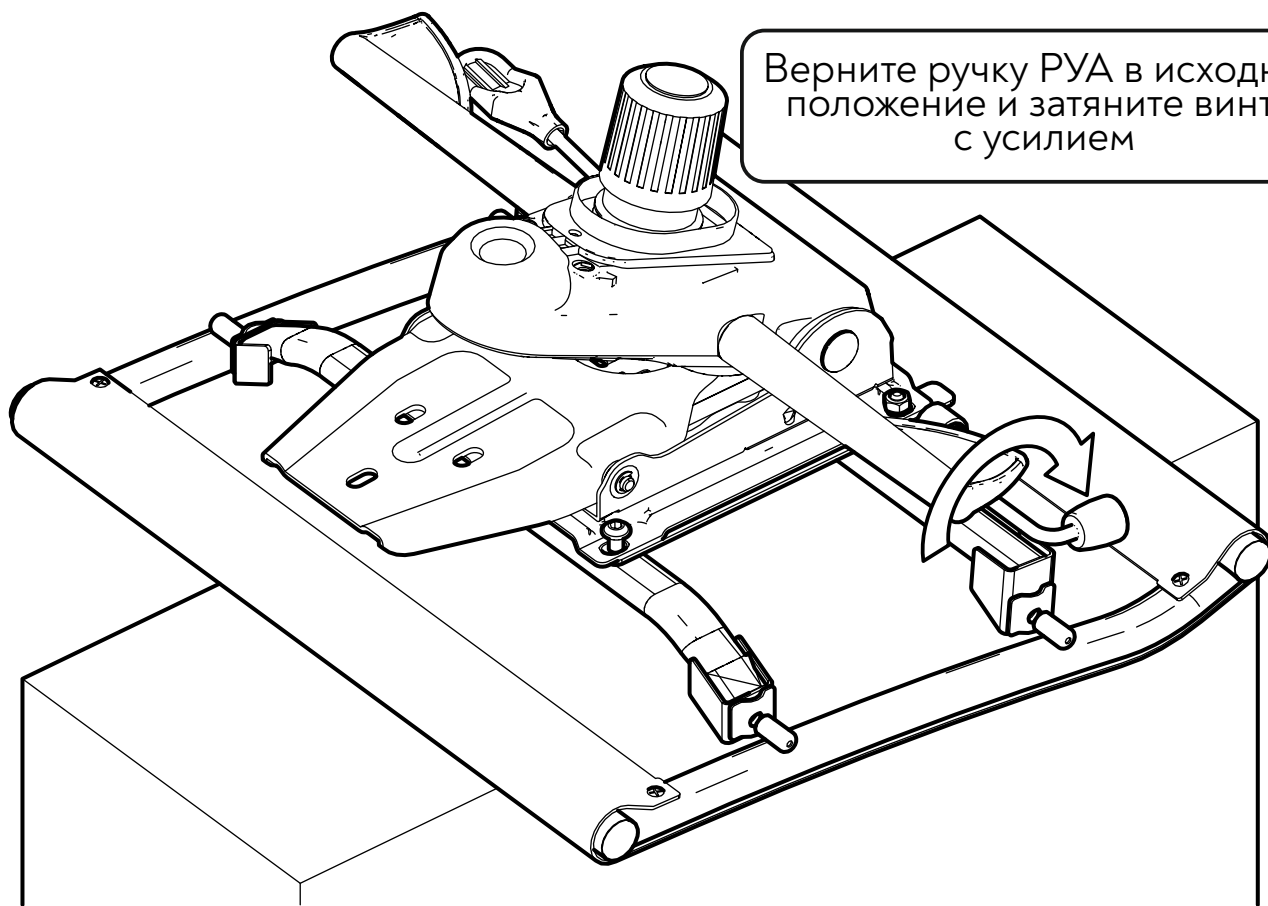

Подвиньте сиденье ближе к дальнему краю короба

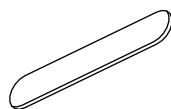
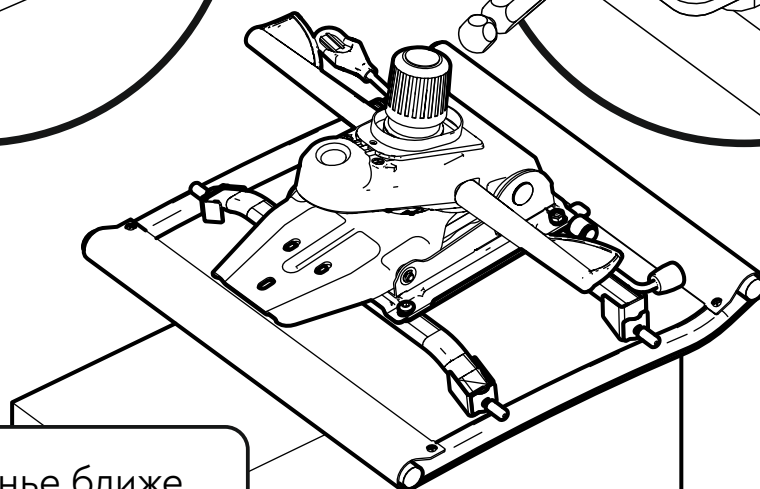

Сборка ОСНОВАНИЯ

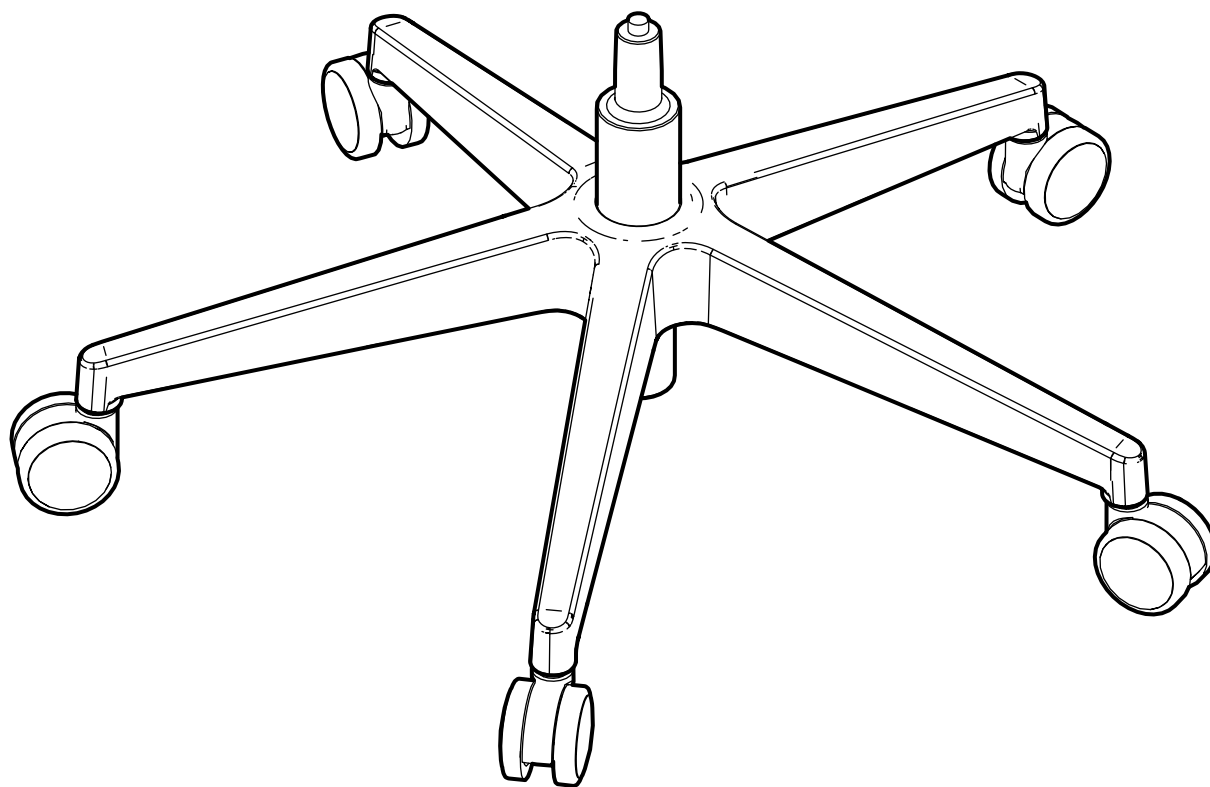



Переверните
пятулучие





Установите ролики
в отверстия на пятилучии

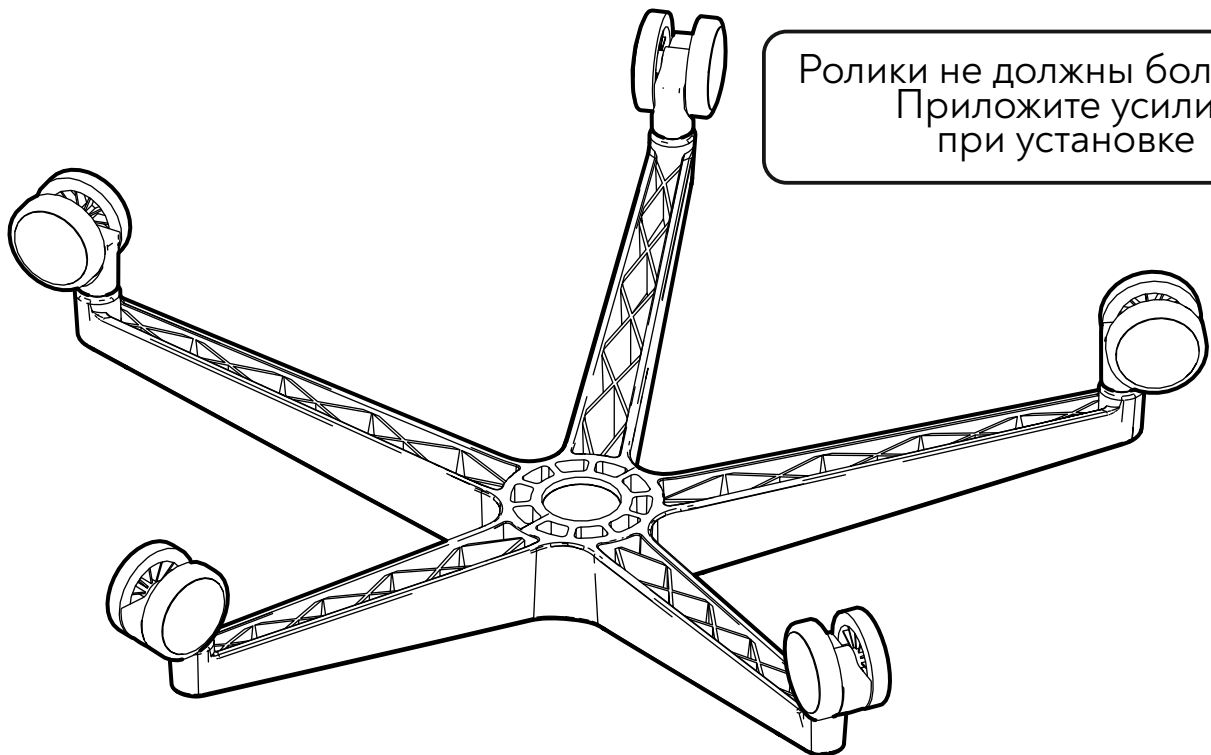
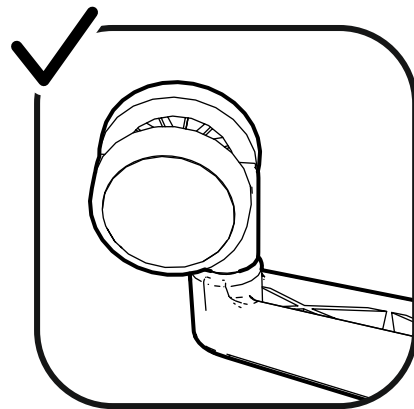
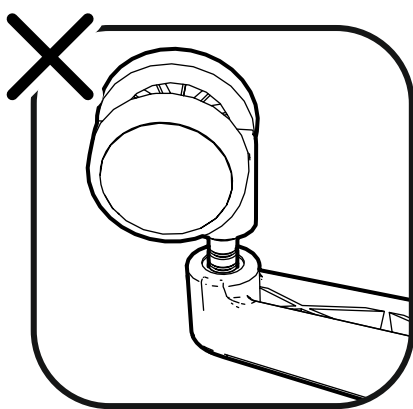

Ролики не должны болтаться.
Приложите усилие
при установке

Газлифт перед установкой
необходимо выдержать
в комнатной температуре
не менее 4 часов

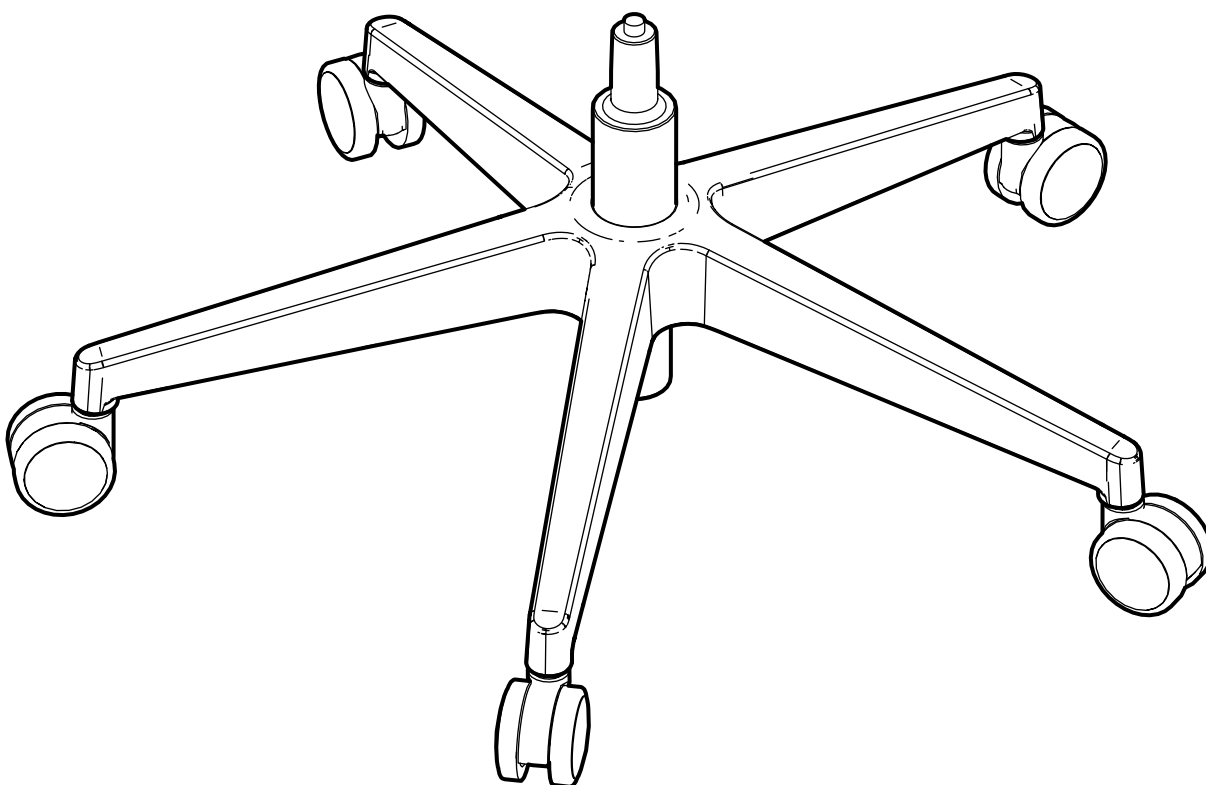

Крепление к спинке Классических подлокотников

Используемые пакеты метизов:

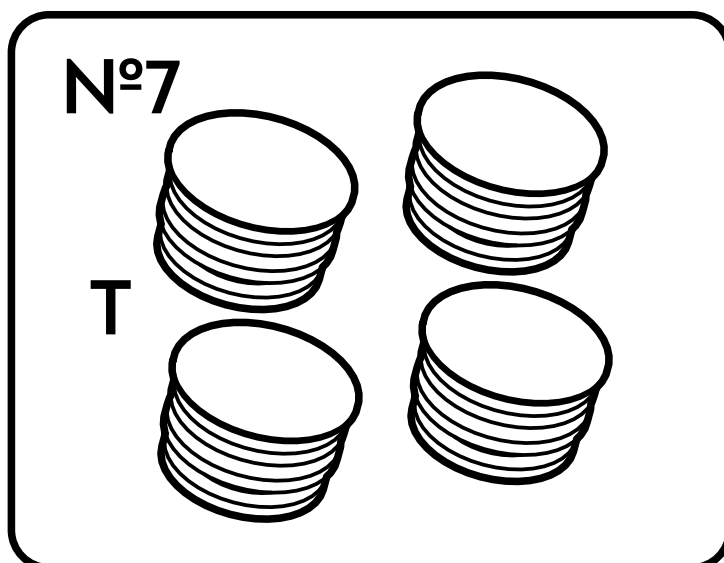
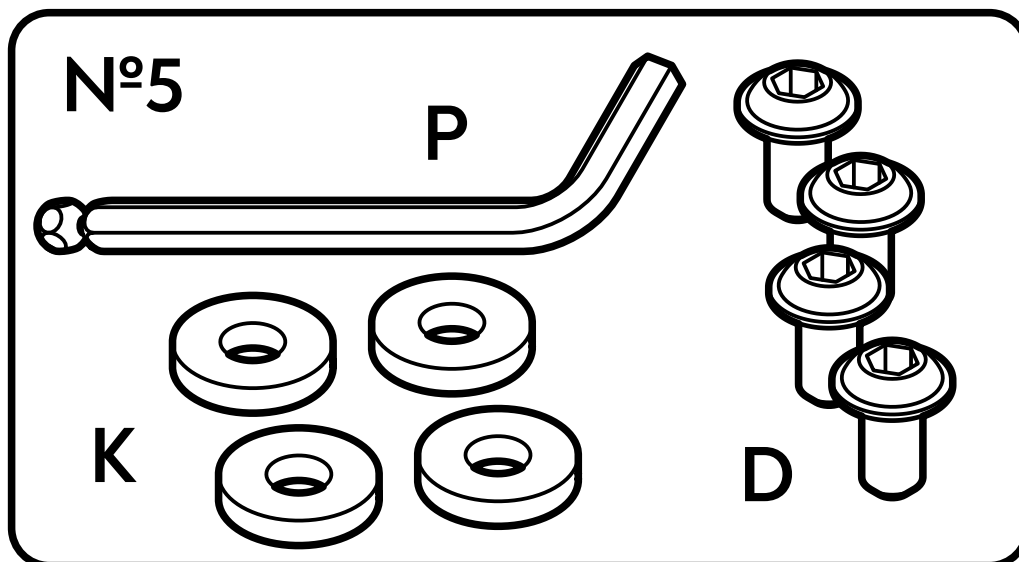

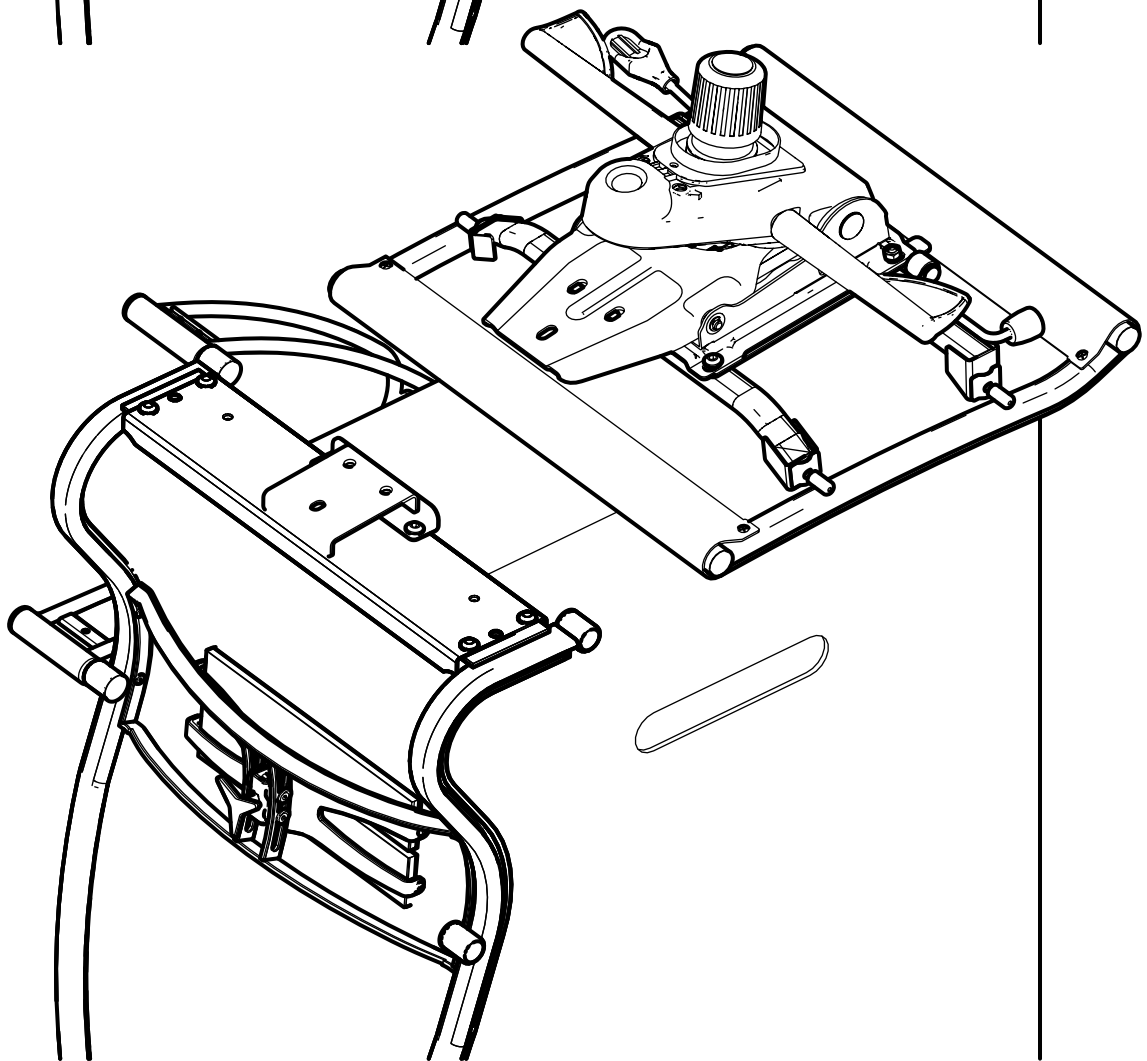
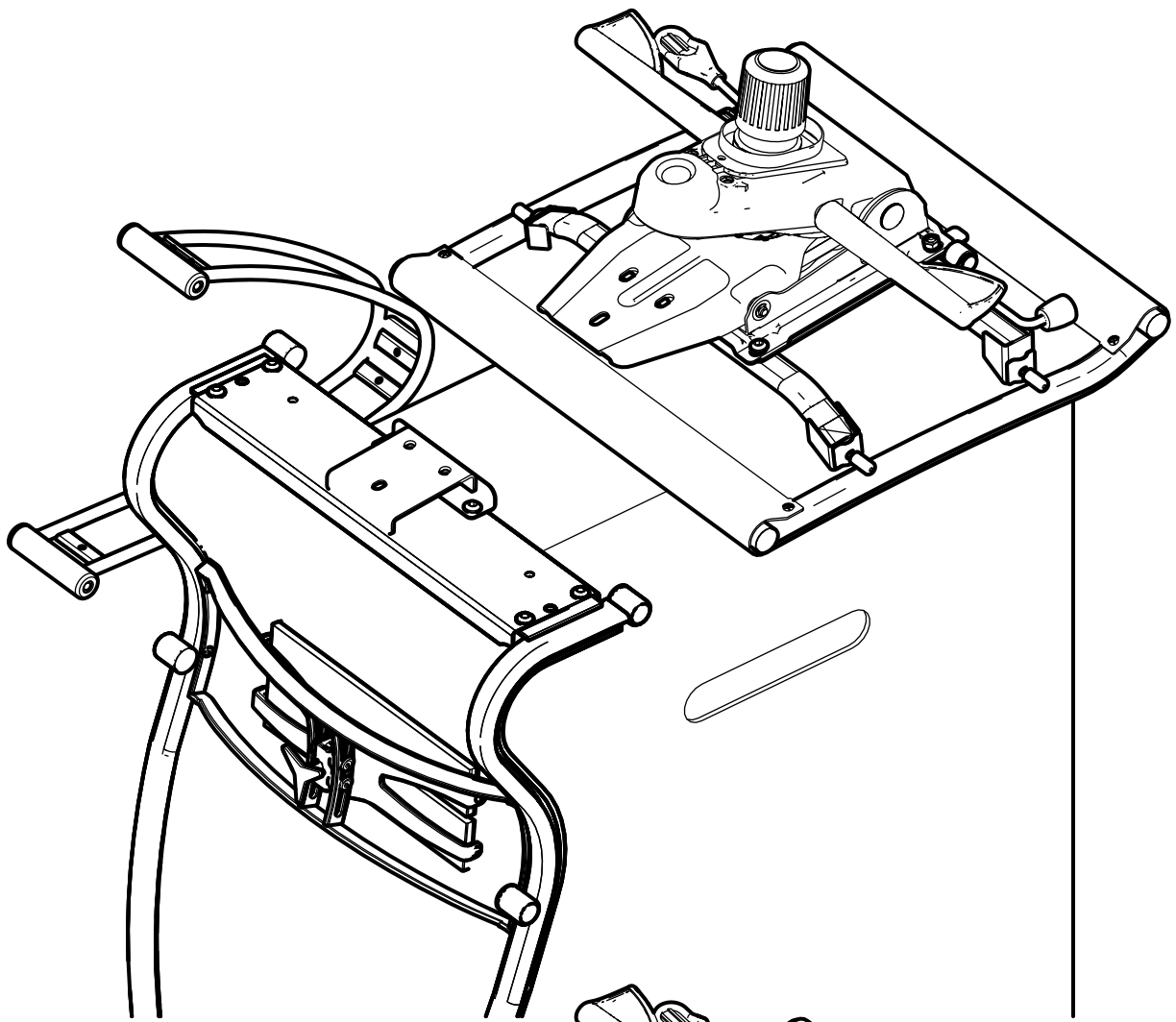

Наживите винты

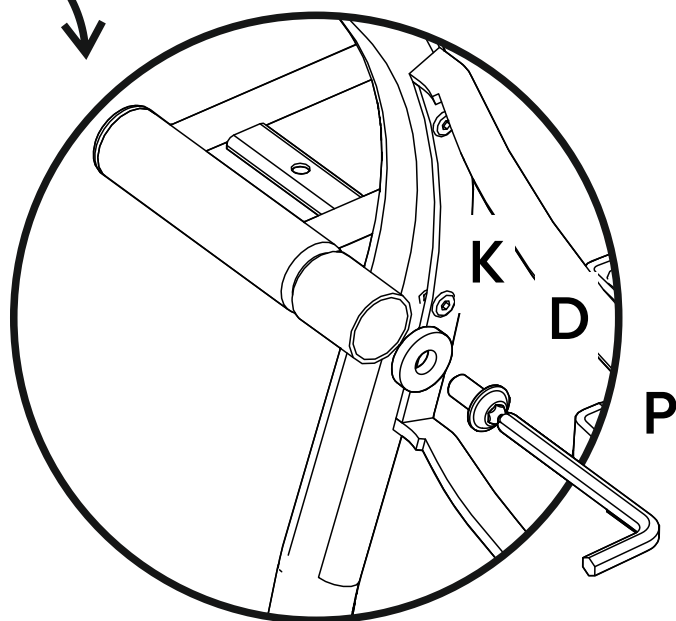
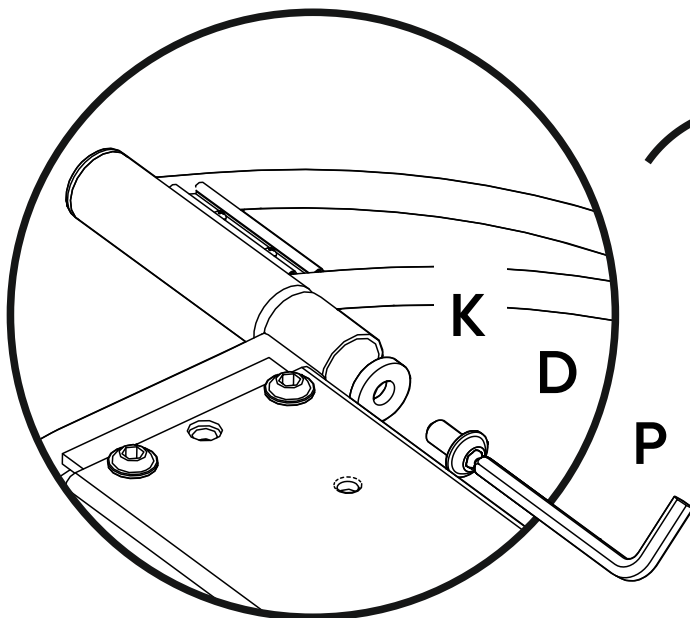
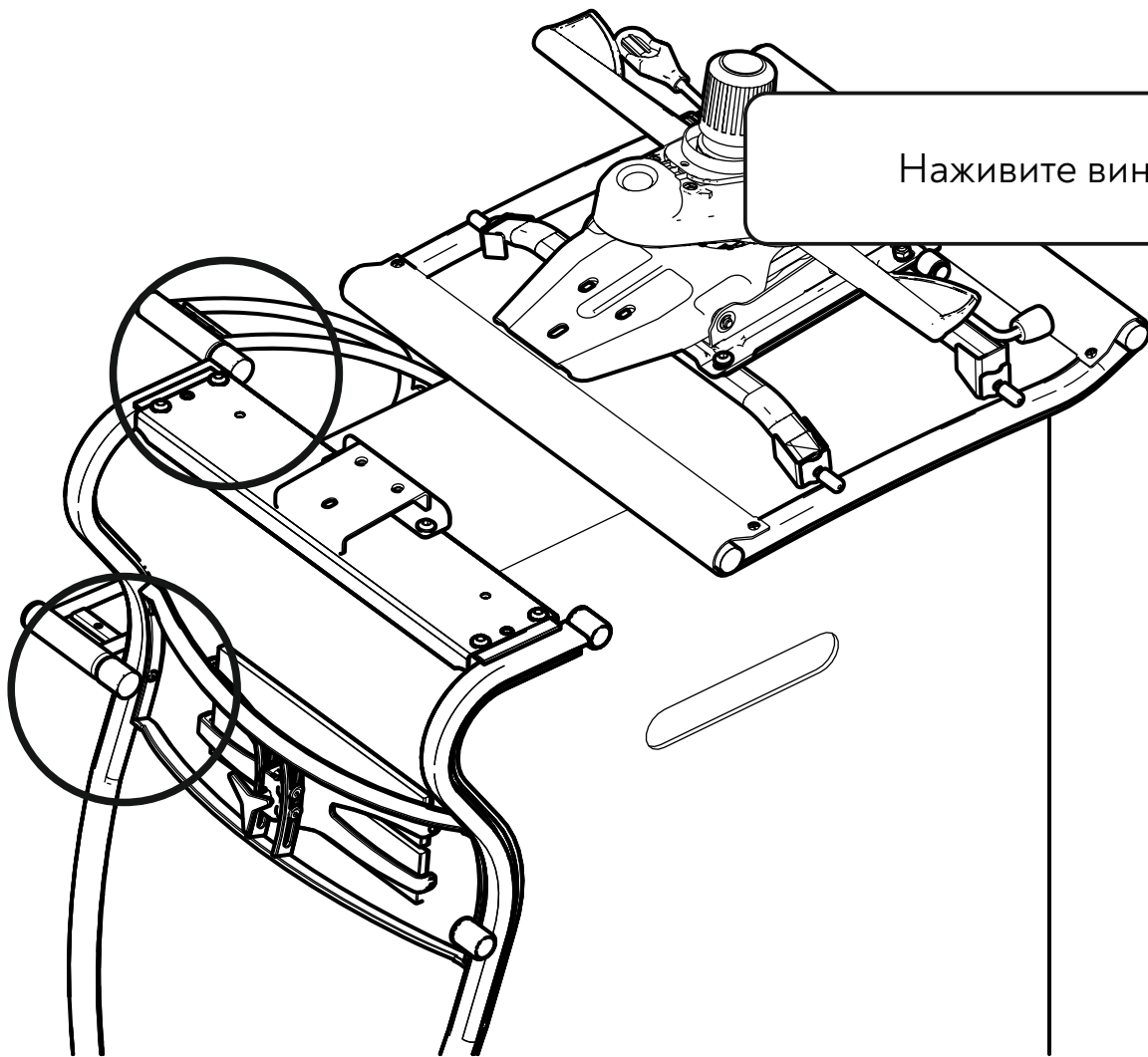

Затяните винты
с усилием

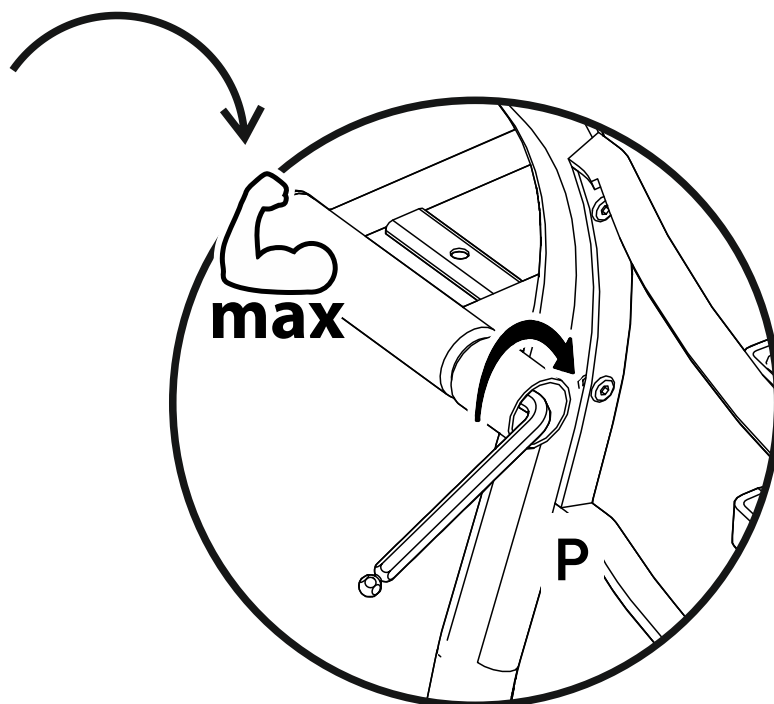
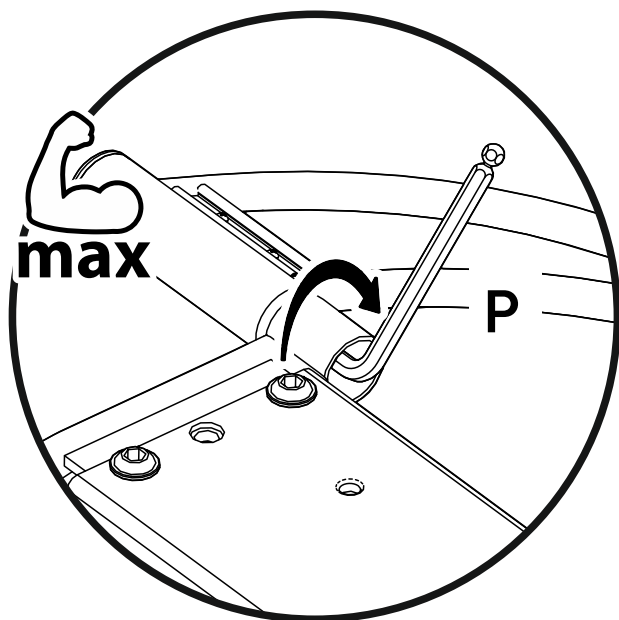
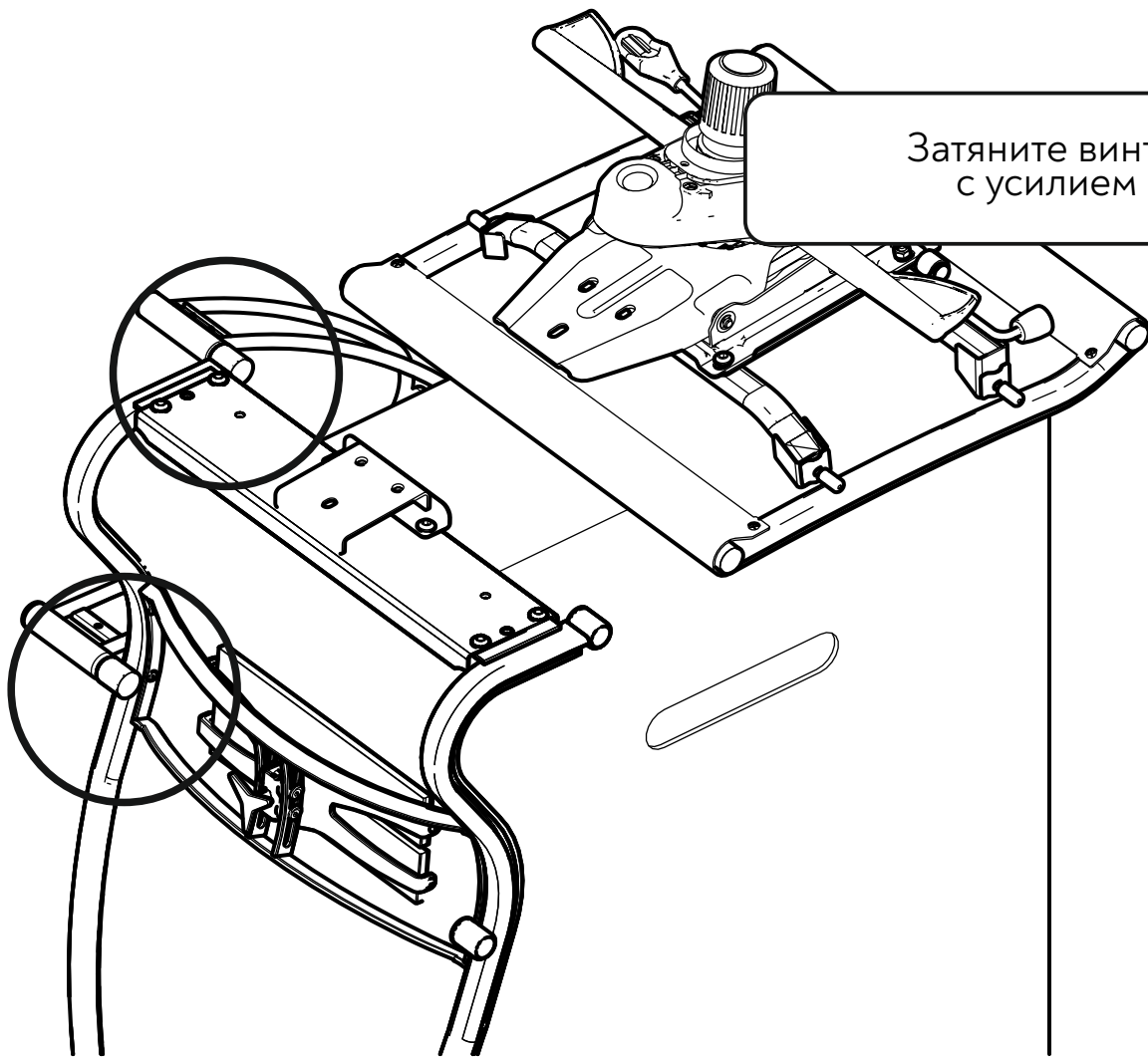

Установите заглушки
в отверстия

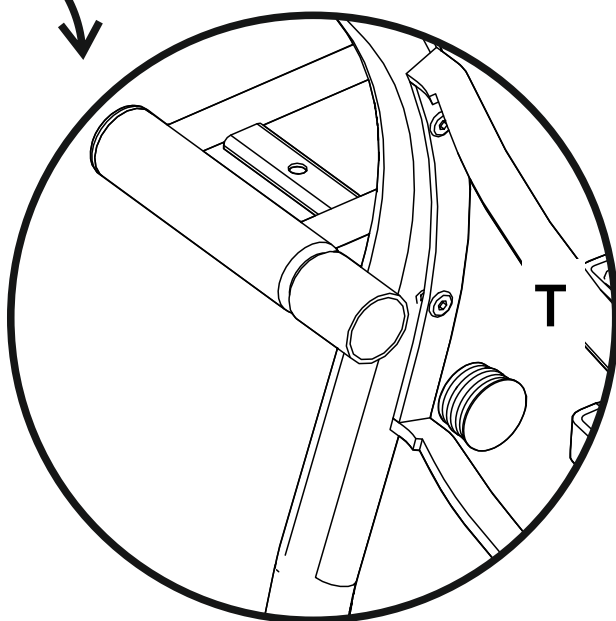
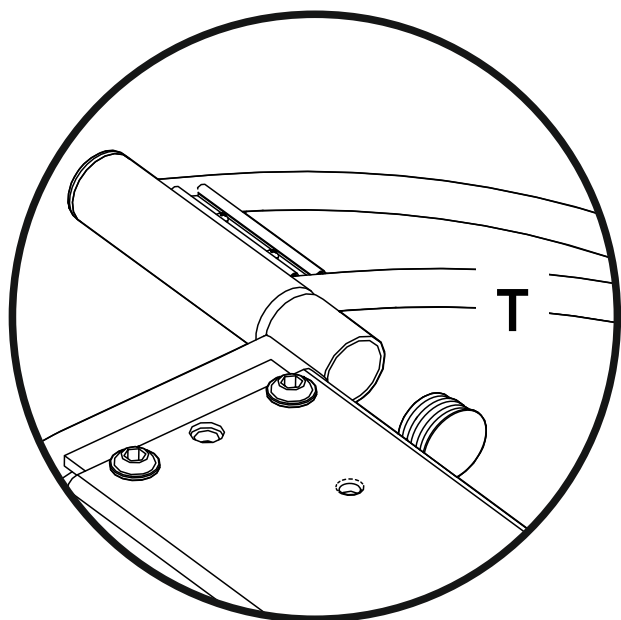
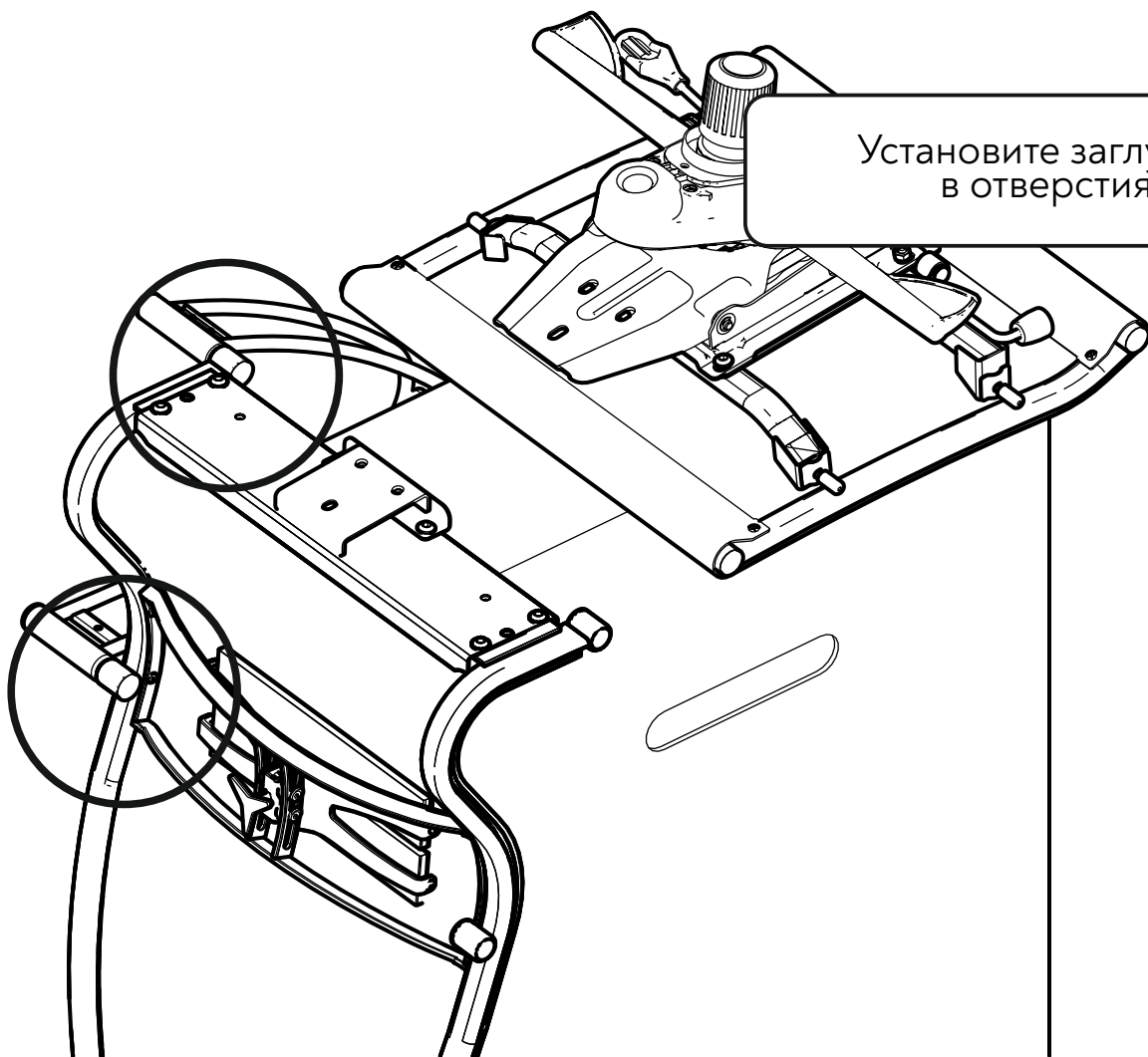

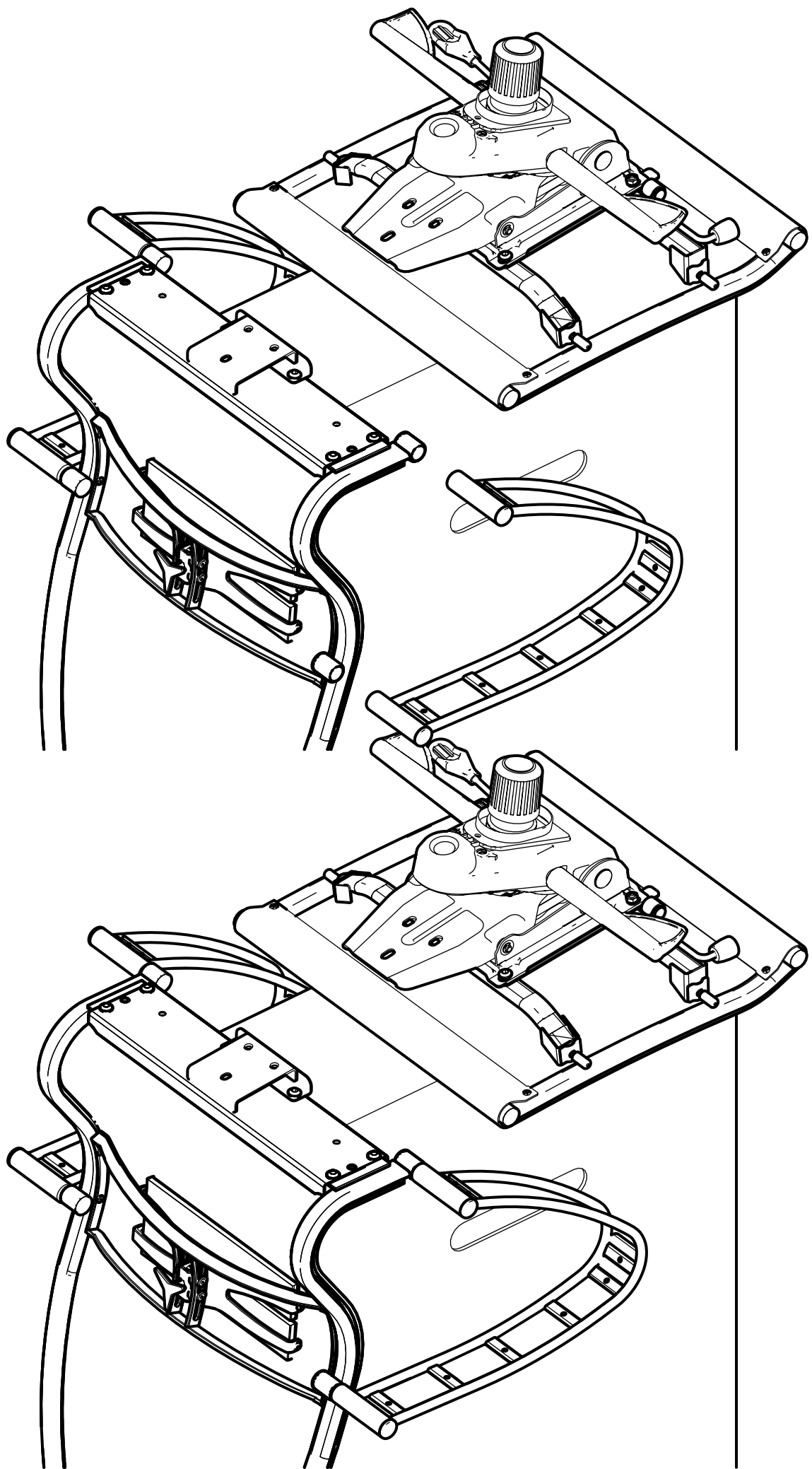

Наживите винты

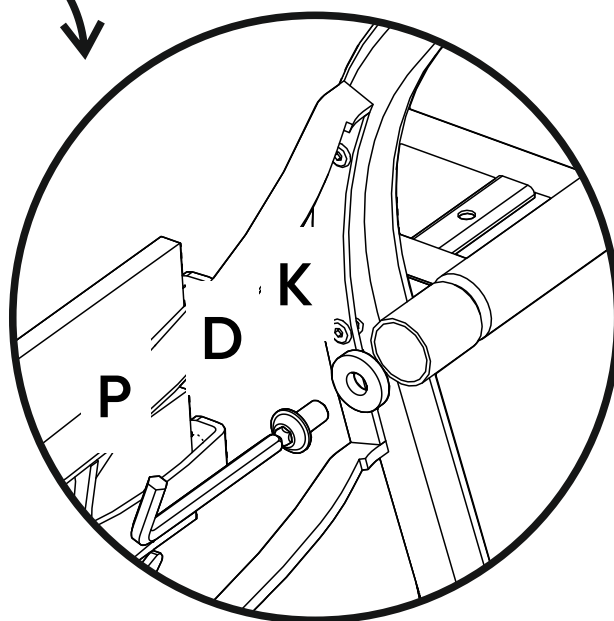
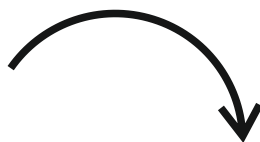
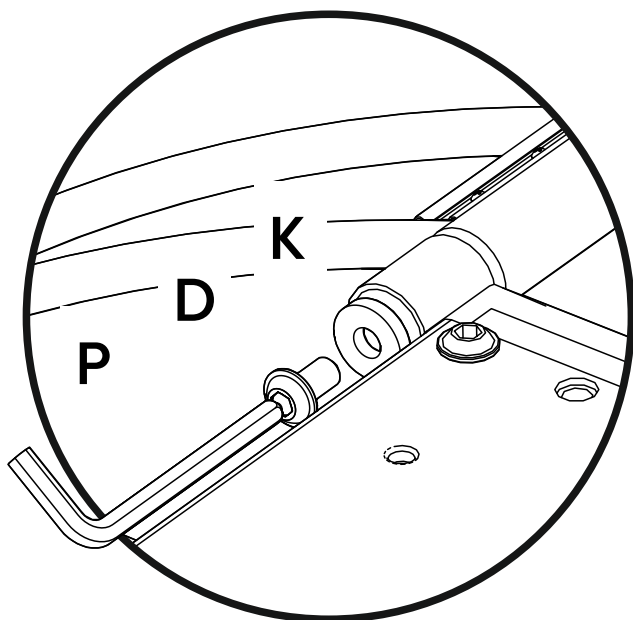
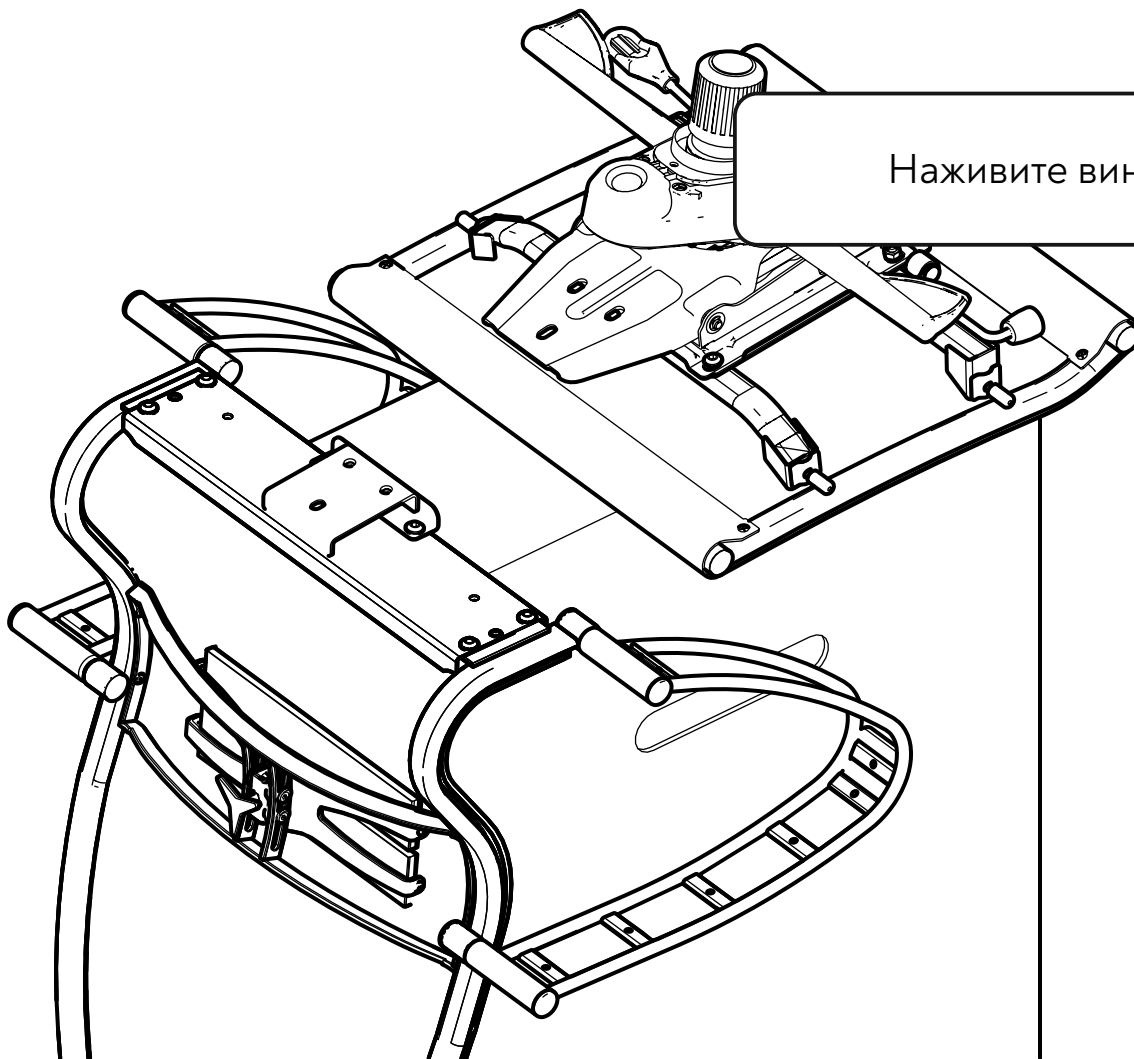

Затяните винты
с усилием

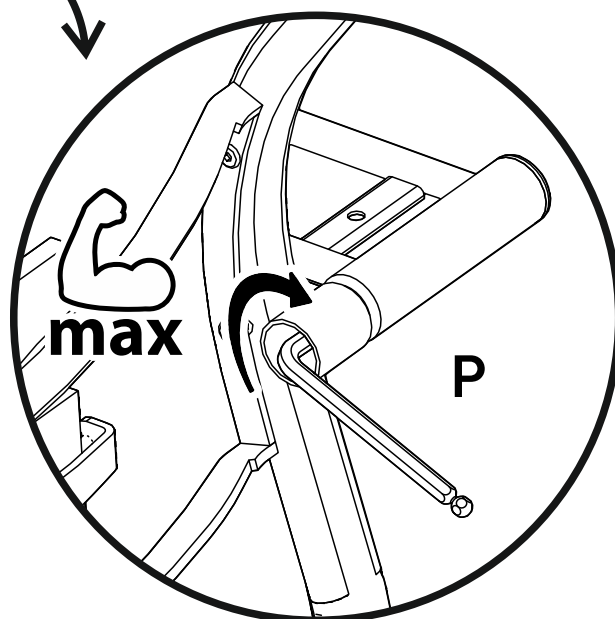
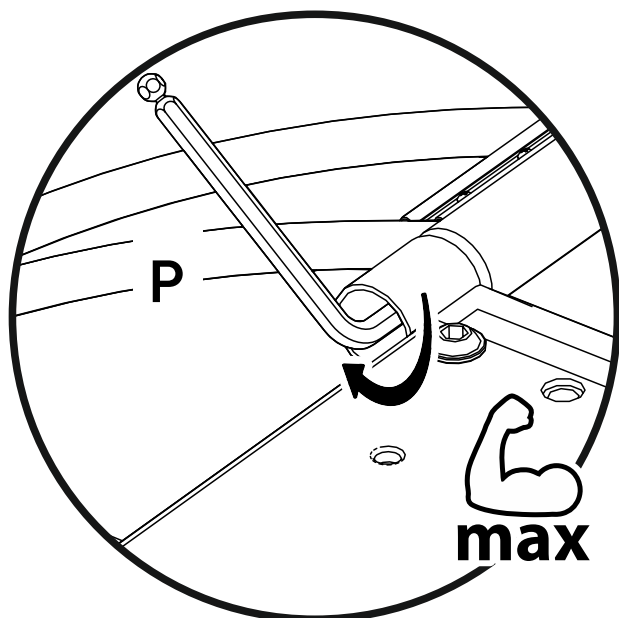
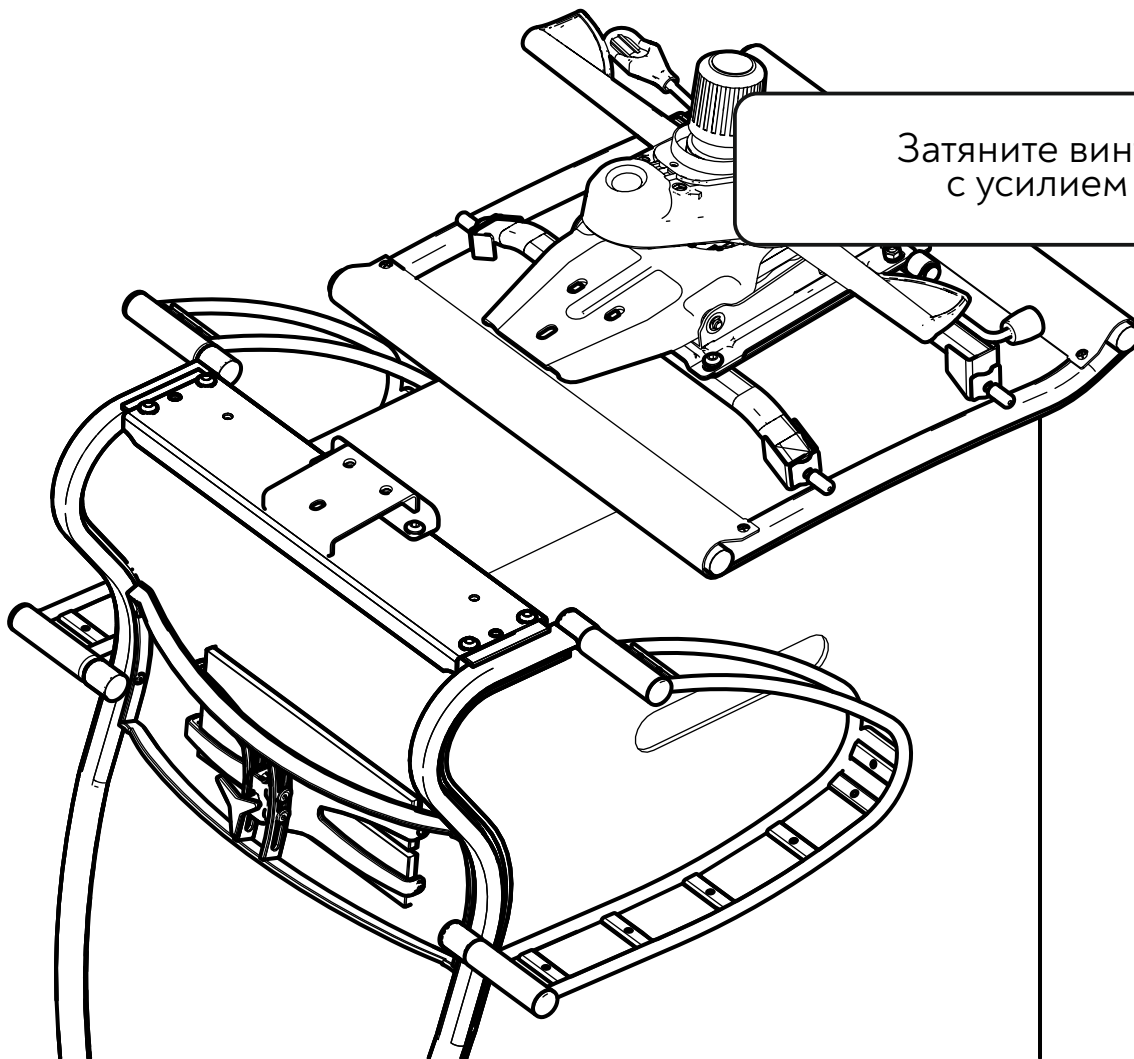

Установите заглушки
в отверстия

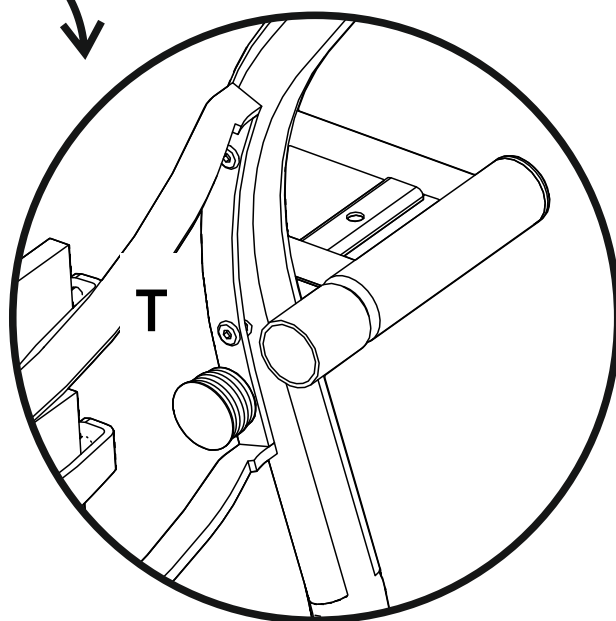
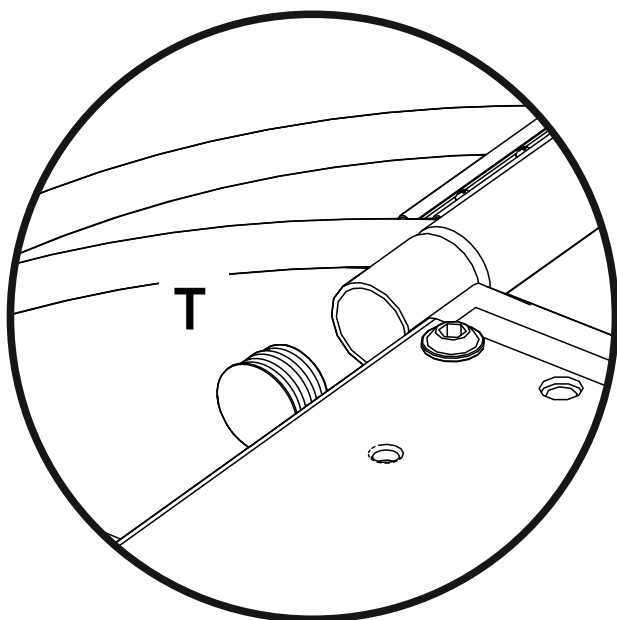
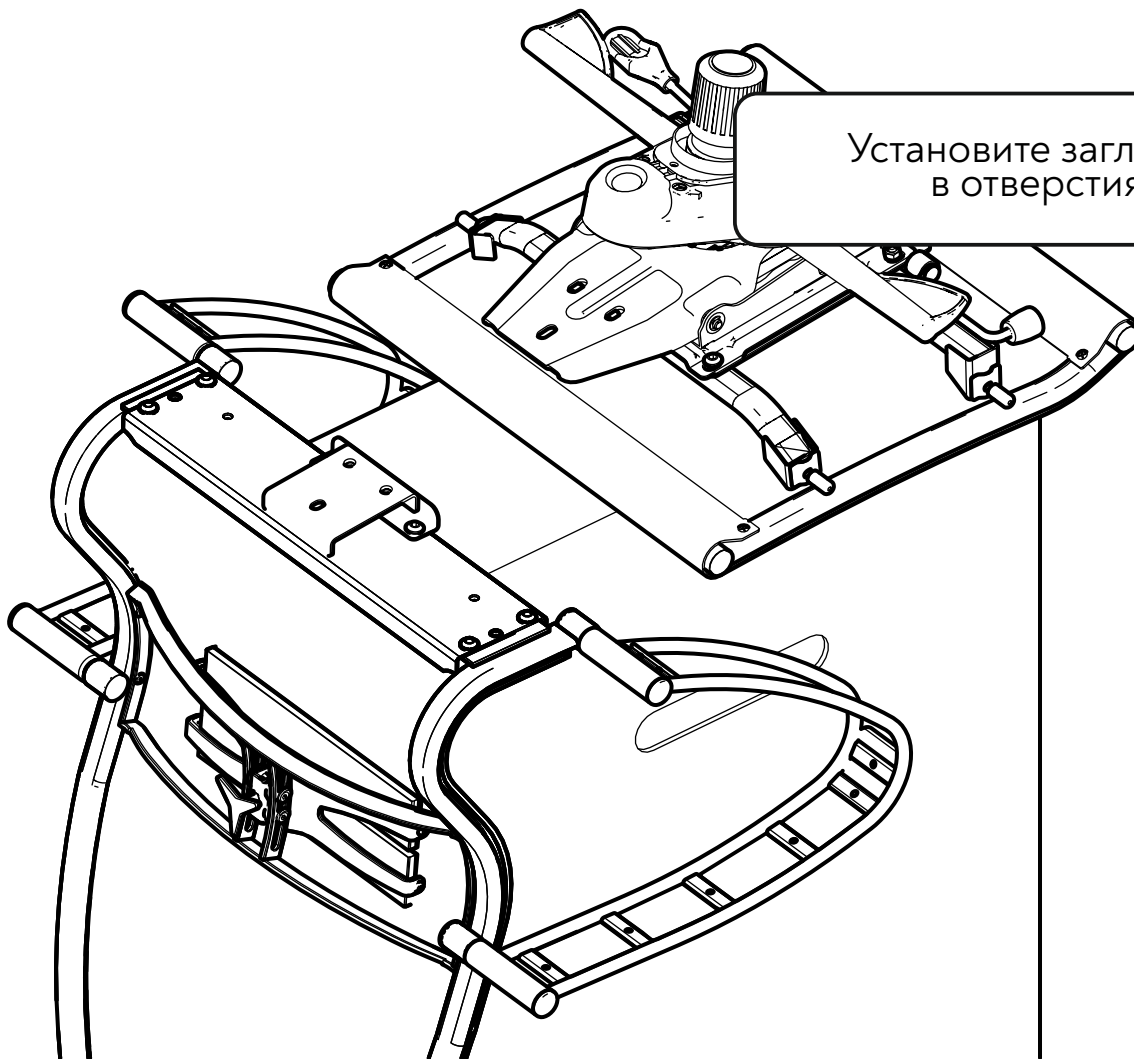

Крепление к спинке сиденья с механизмом М06

Используемые пакеты метизов:

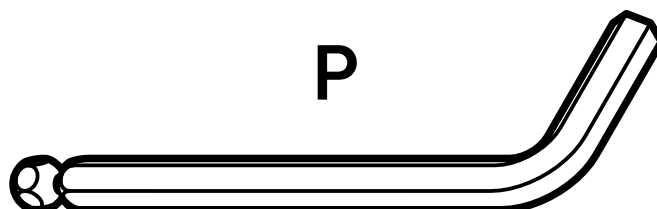
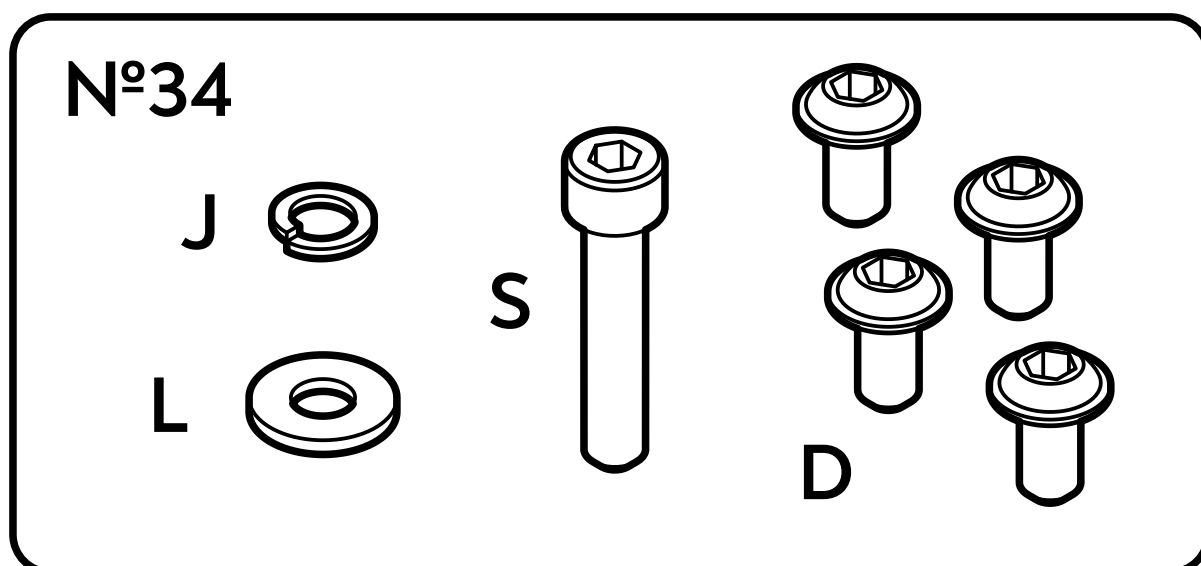

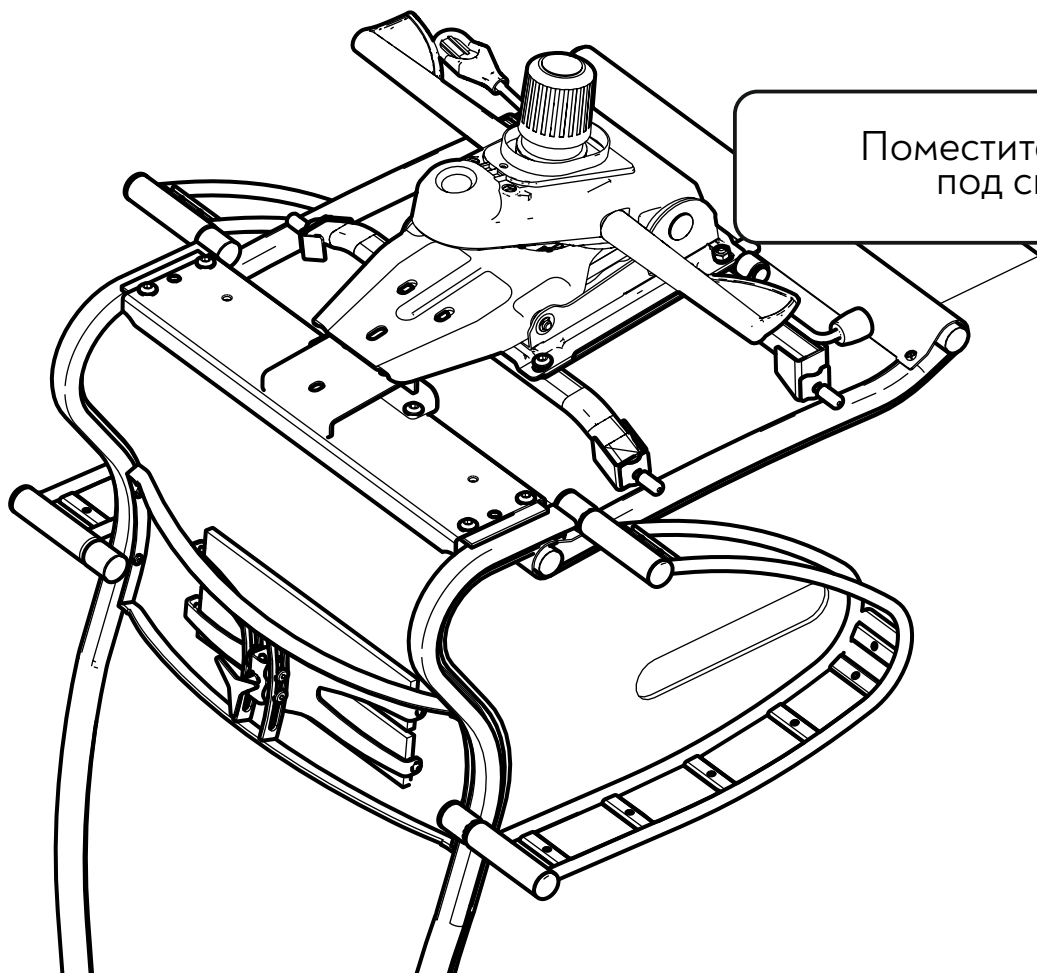

Поместите сиденье
под спинку

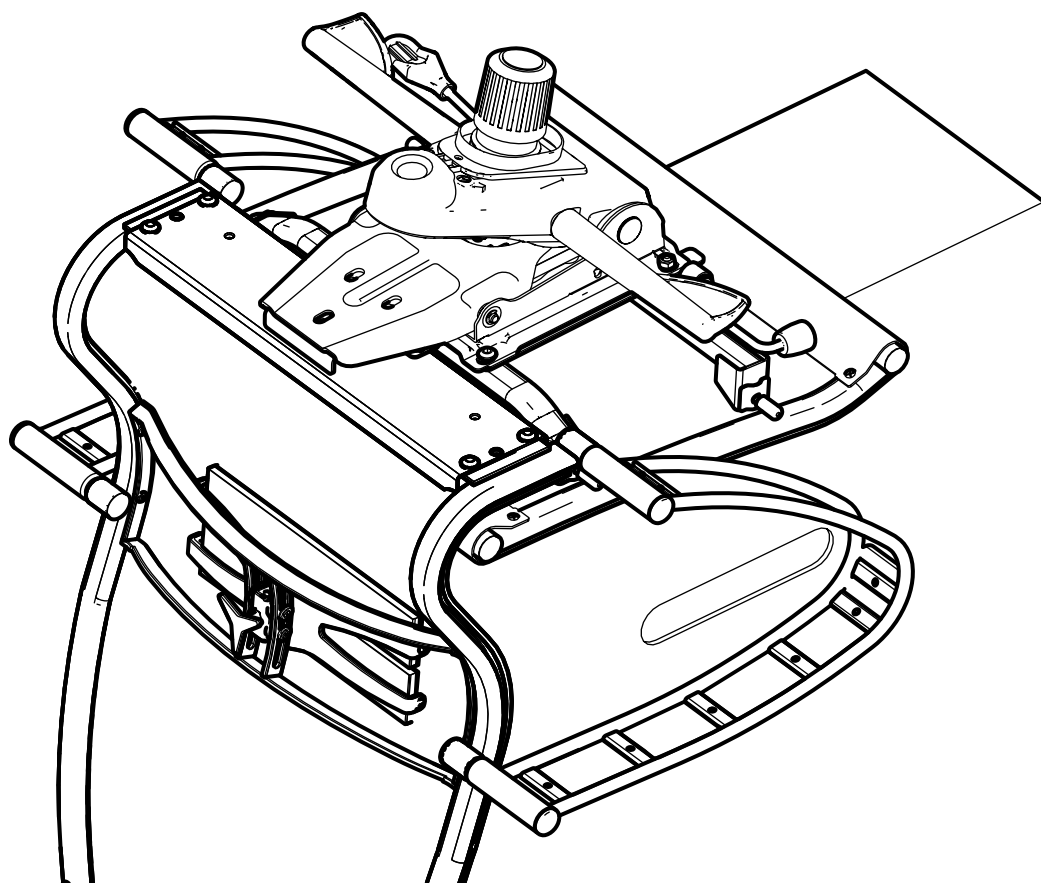

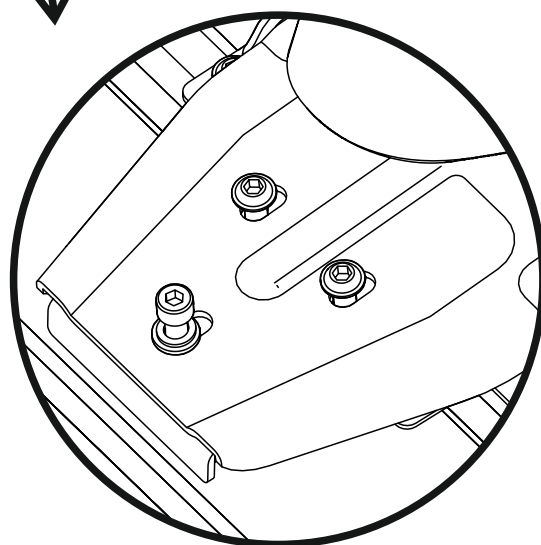
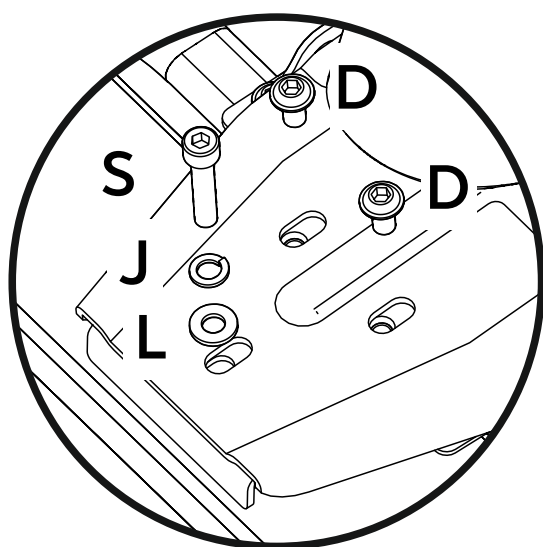
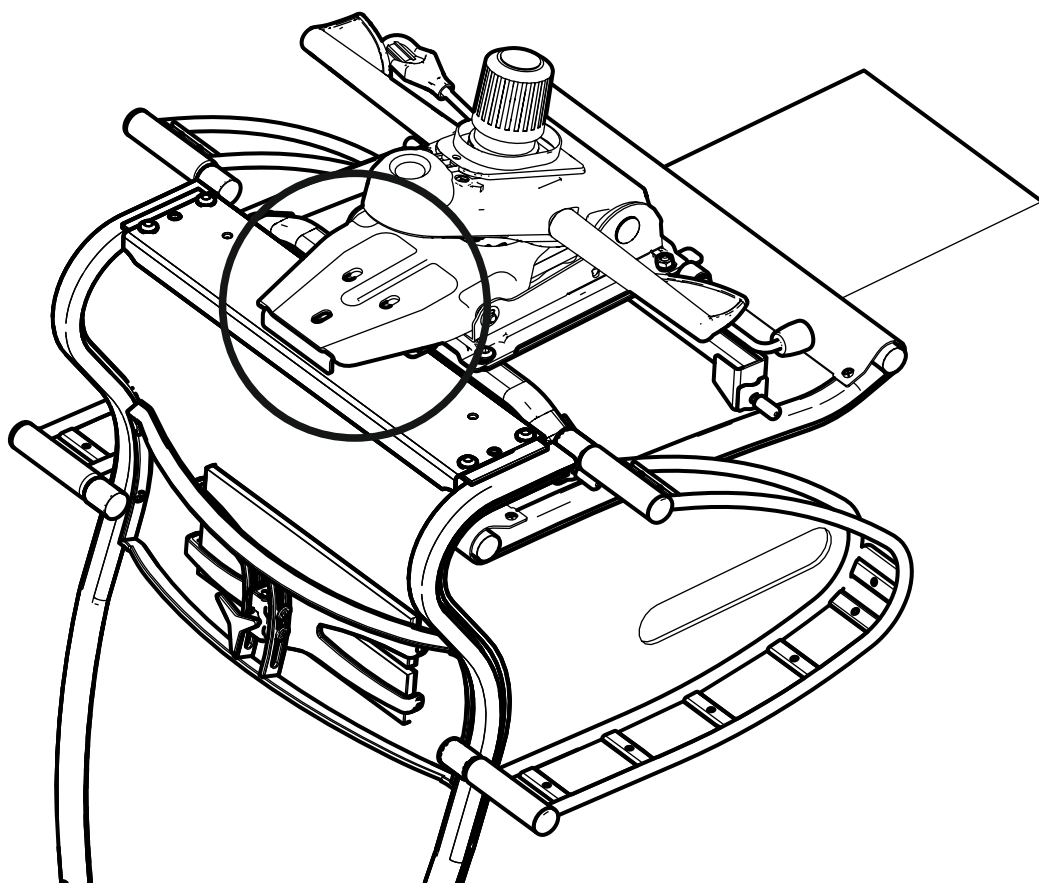

Наживите винты

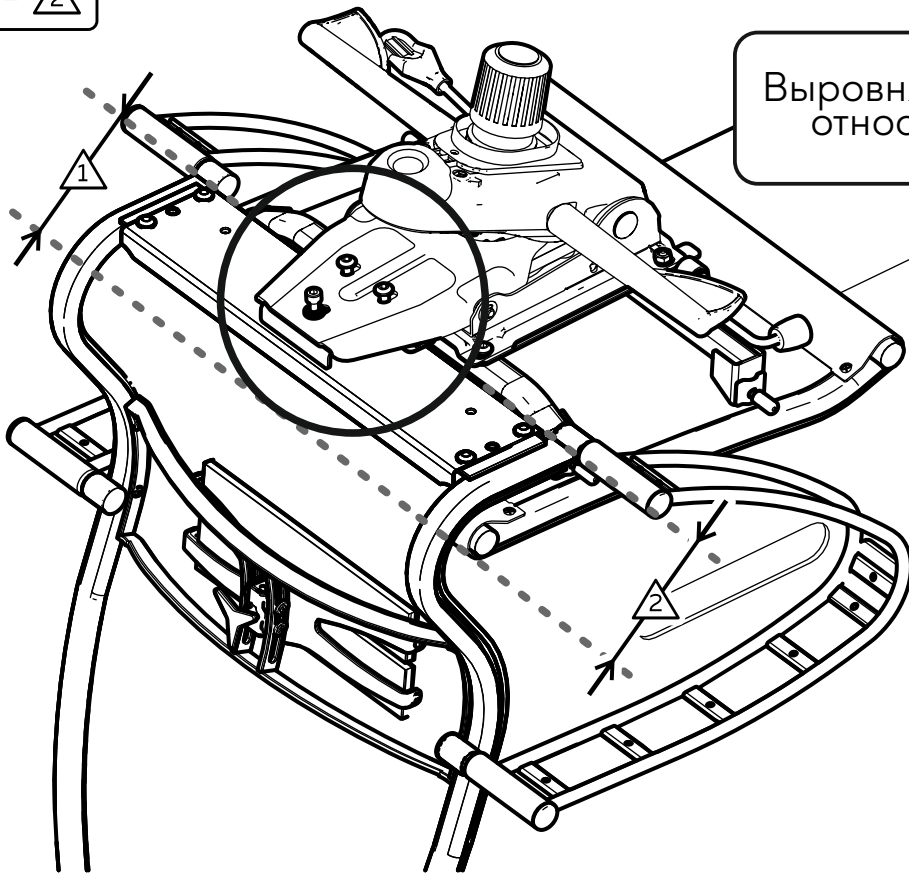
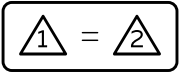

Выровняйте спинку и сиденье относительно друг друга

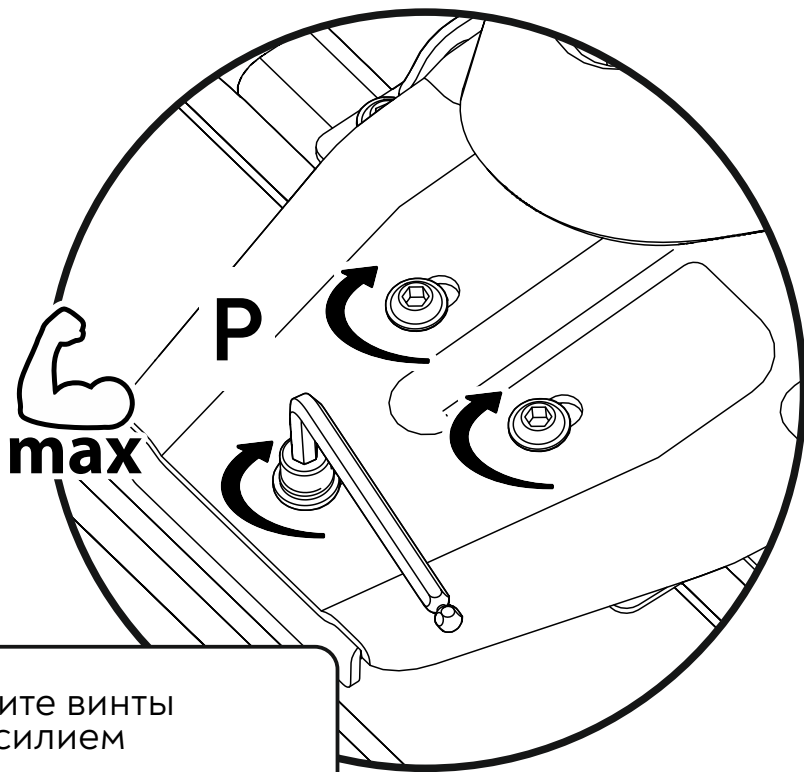

Затяните винты с усилием

Для установки верхней части кресла на основание рекомендуется участие двух человек.

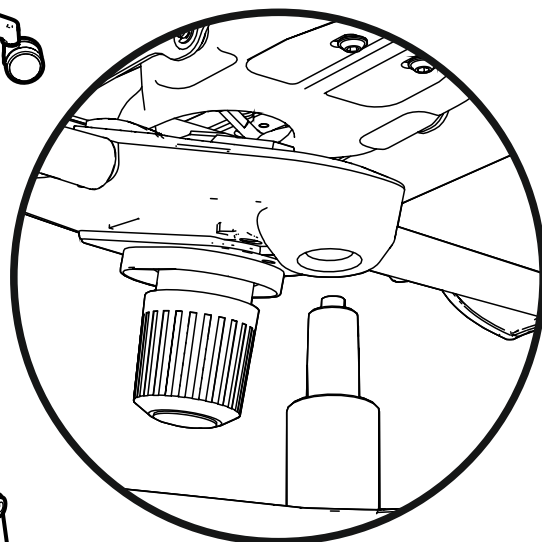
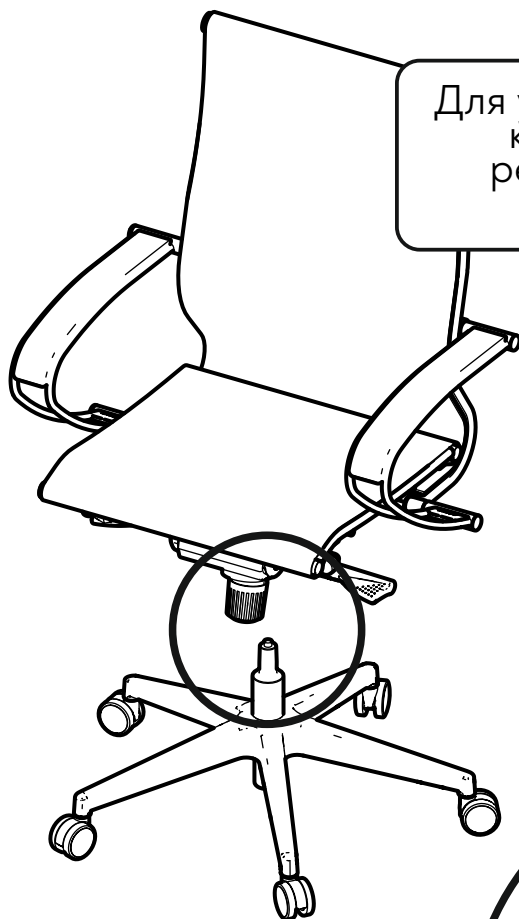

Установите верхнюю часть кресла на основание



Сборка подголовника с кронштейном НrВ-31

Используемые пакеты метизов:

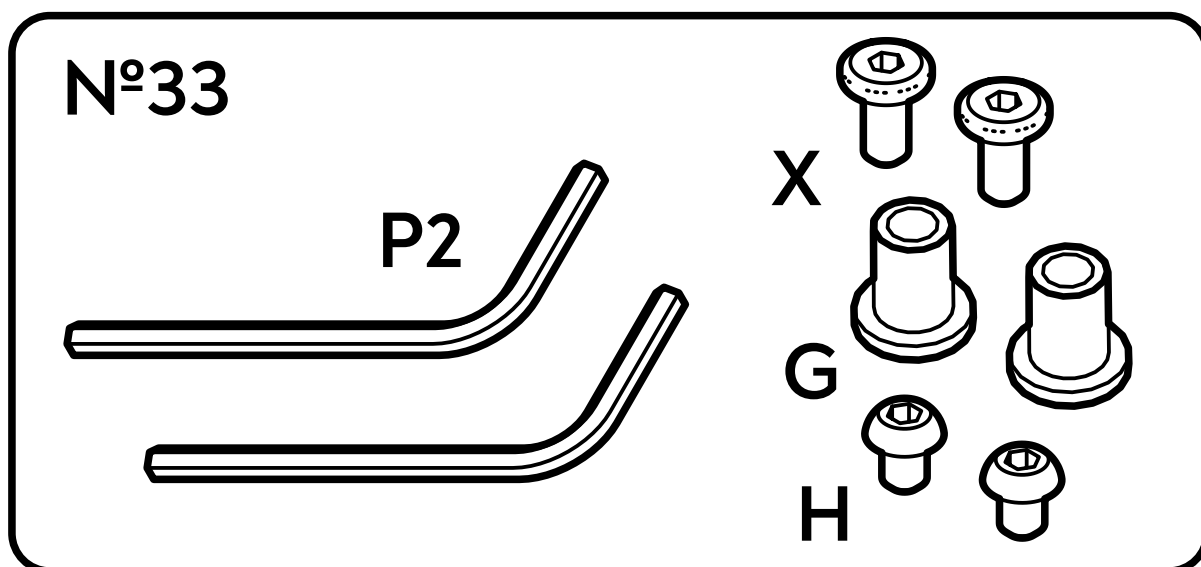

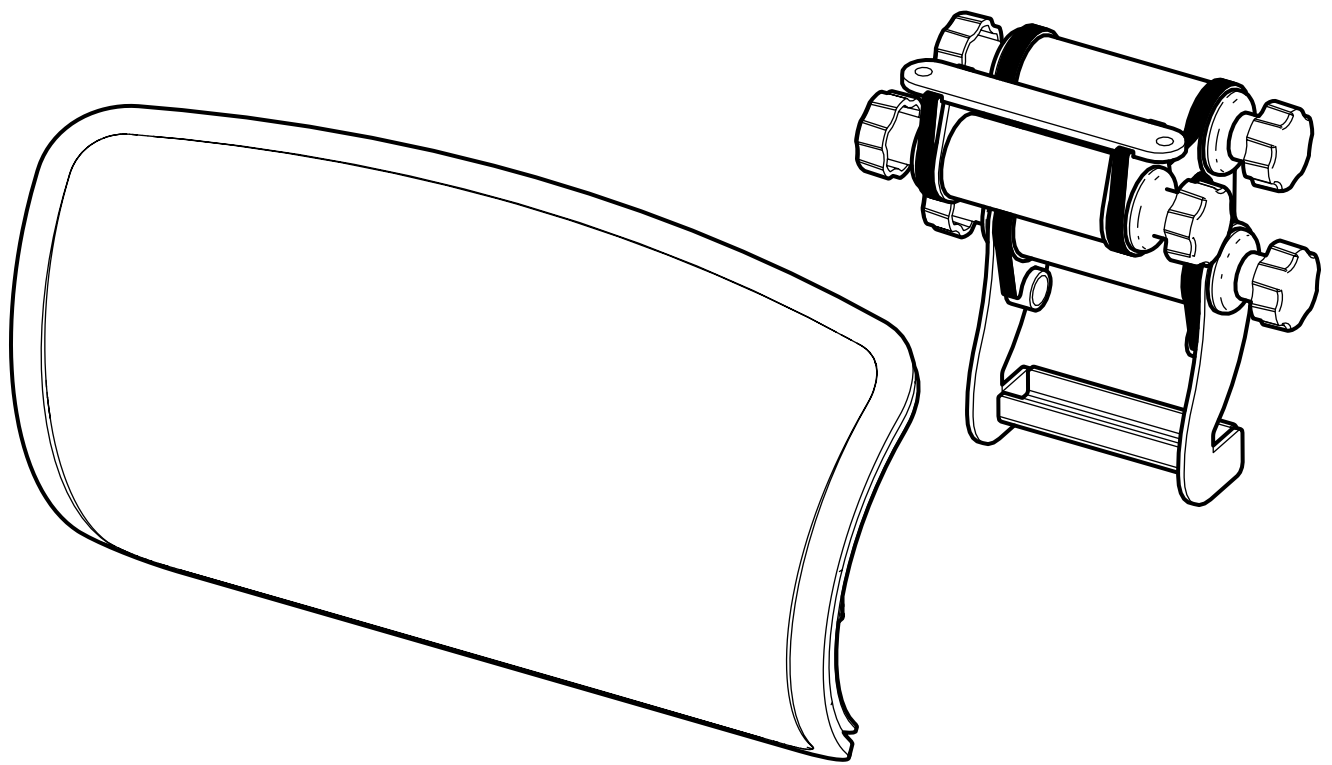

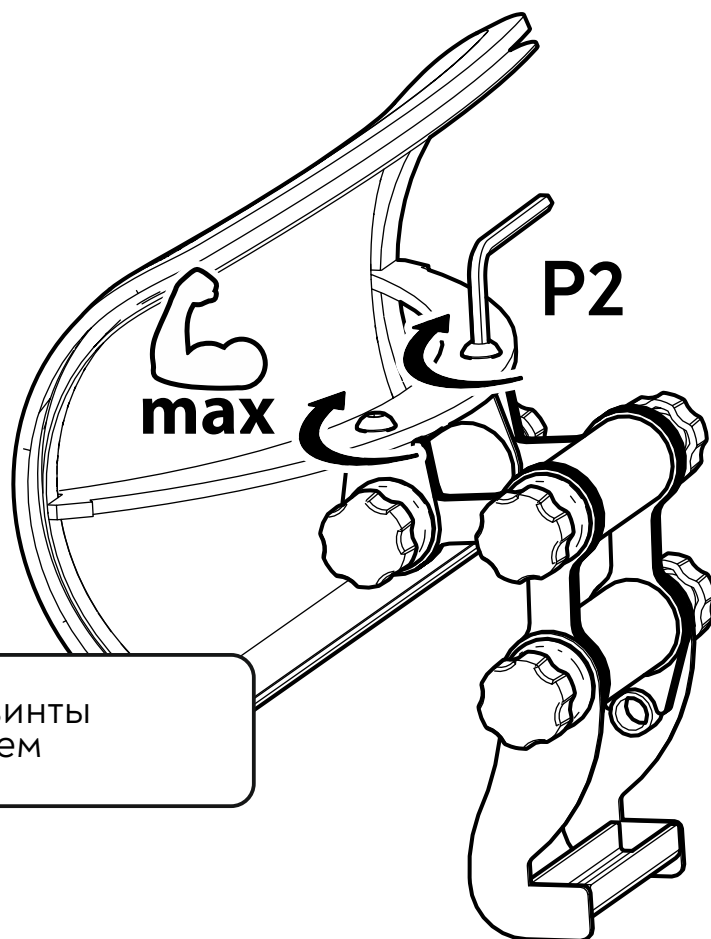
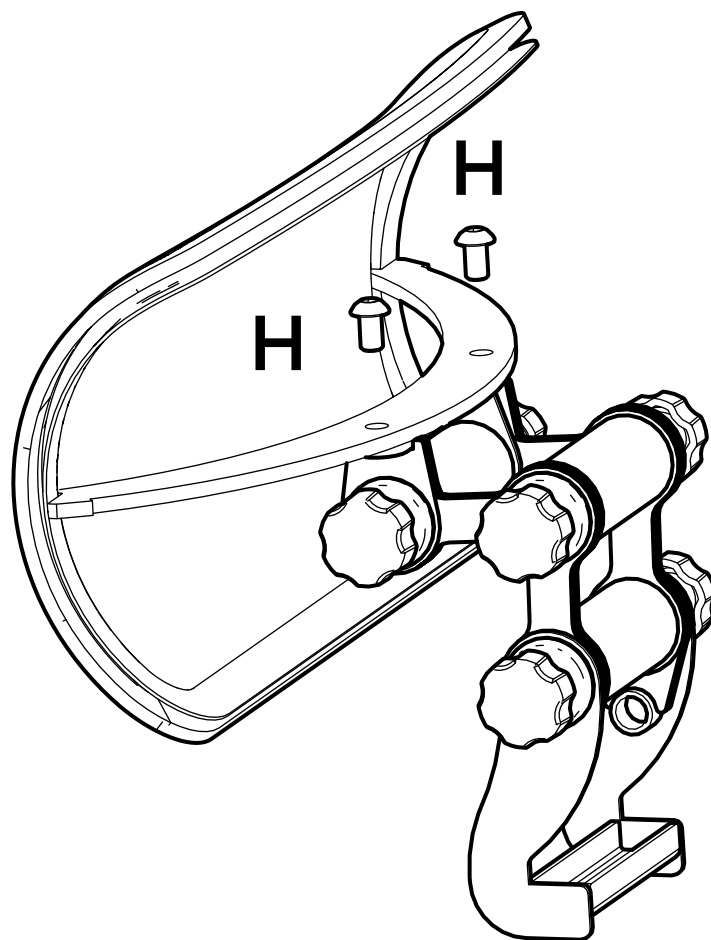

Затяните винты
с усилием

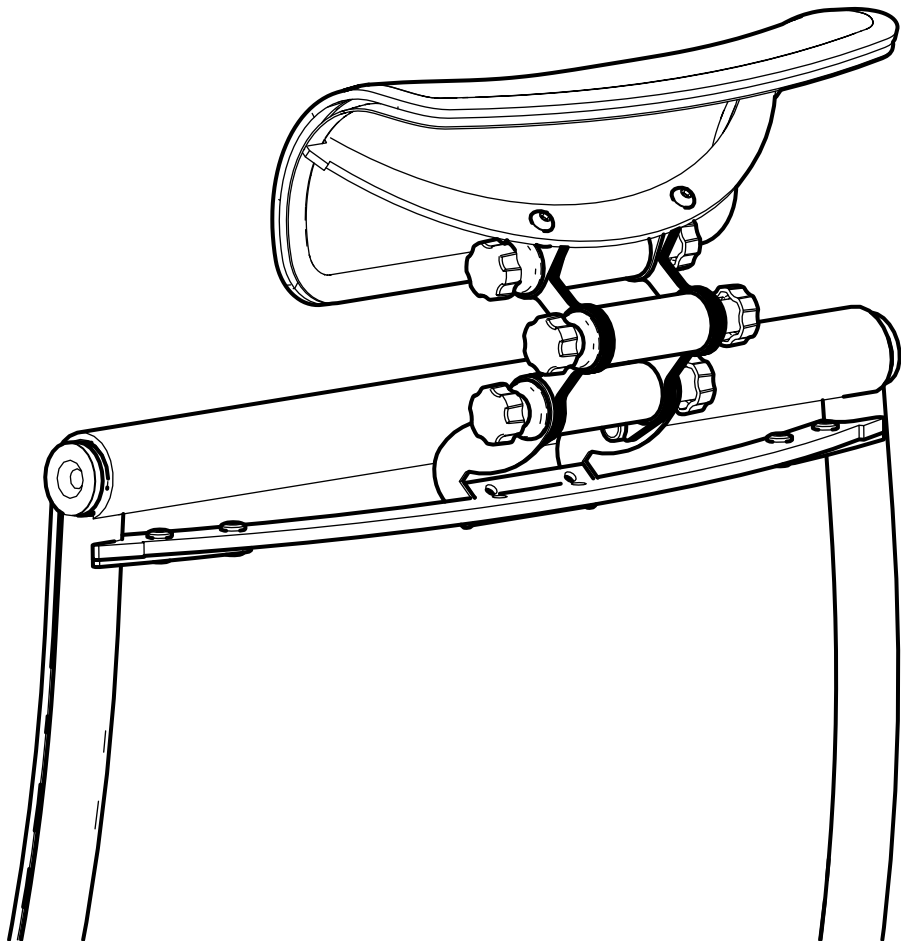
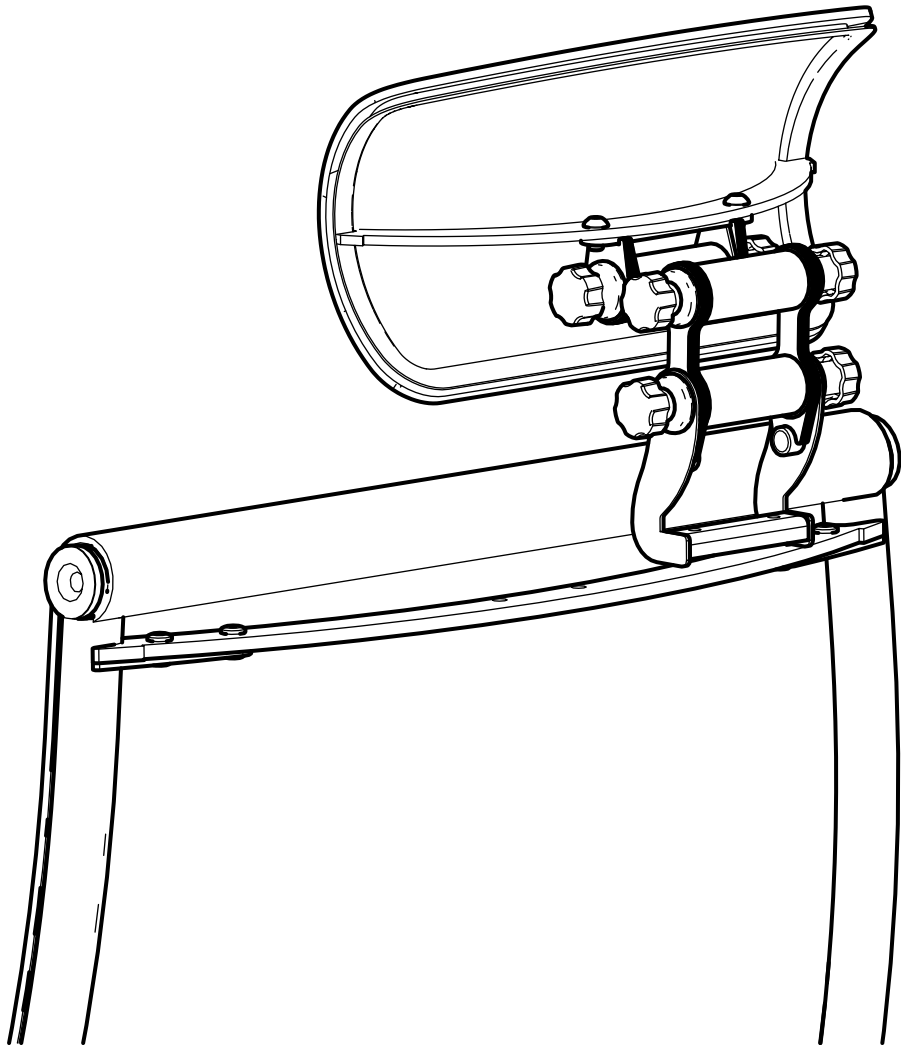

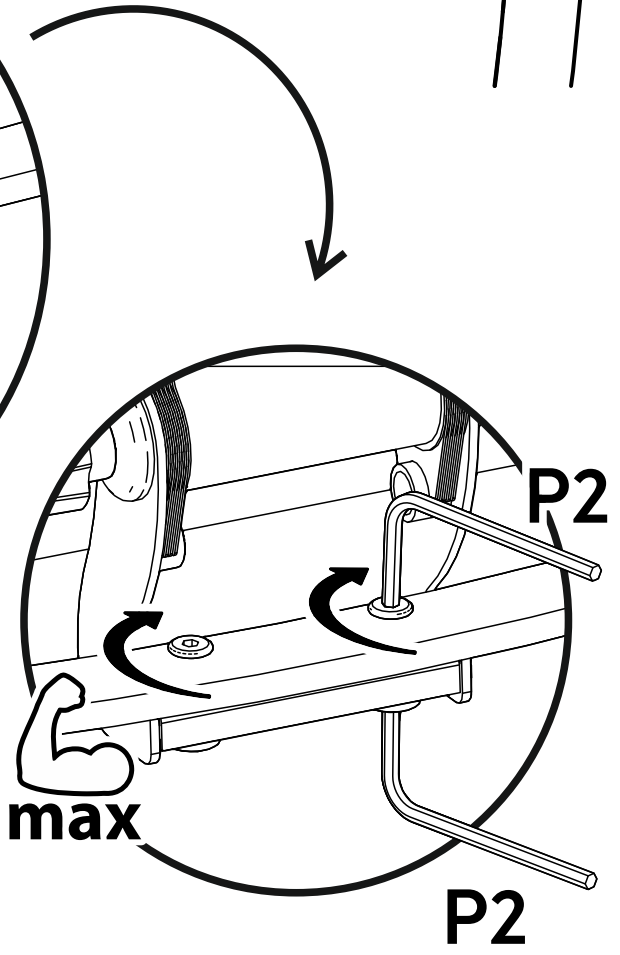
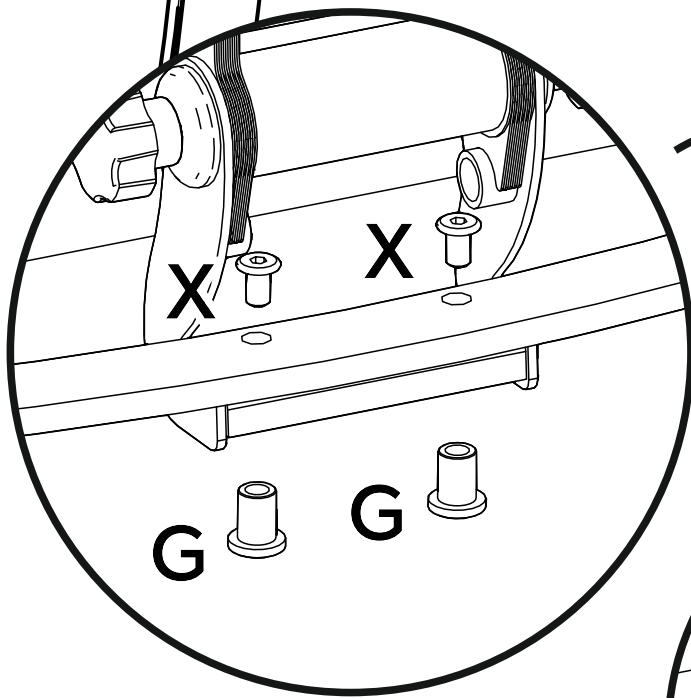
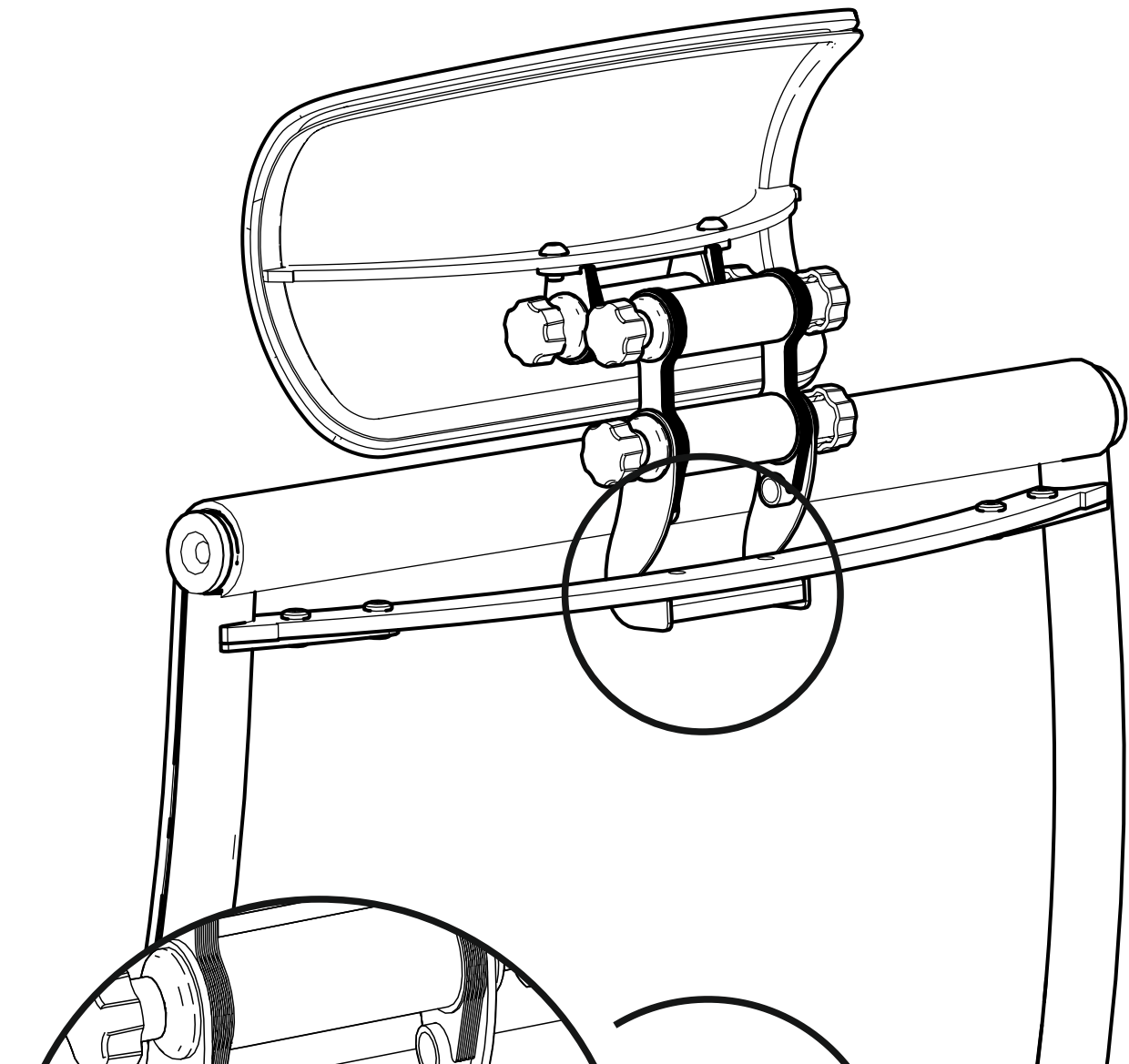

Затяните винты
с усилием